

FARGO

T O O L S

MANUAL DE INSTRUCCIONES



ESPARCIDOR DE NEUMATICOS MANUAL

FT1522

ESTE MANUAL DE INSTRUCCIONES CONTIENE INFORMACIÓN DE USO Y MONTAJE IMPORTANTES. **POR FAVOR, LEA Y GUARDE PARA FUTURAS CONSULTAS.**

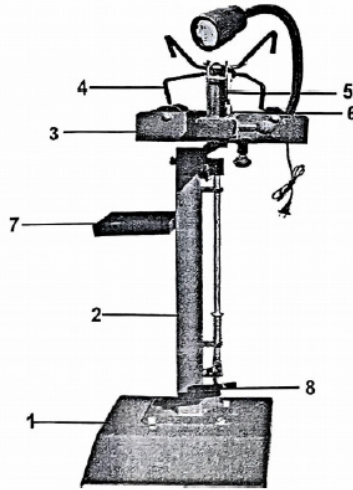

1. La base 2. El poste 3. Mesa de trabajo 4. Gancho 5. Regulador de marchas 6. Seguro
7. Caja para herramientas 8. Pedales

CARACTERÍSTICAS Y RENDIMIENTO:

Giratorio 180 grados, 60 grados hacia abajo. Seis niveles ajustables con bloqueo de seguridad. Equipado con bandeja para herramientas.

Ámbito de aplicación:

Apto para neumáticos de turismo y camiones pequeños.

PASOS DE INSTALACIÓN:

1. Coloque la base sobre una superficie lisa y fije la columna a la base con tornillos.
2. Conecte el disco de trabajo a la parte superior de la columna con tornillos y alinéelo con el pasador de posicionamiento correspondiente.
3. Instale el mecanismo de ajuste.
4. Instale el gancho largo y el gancho corto.
5. Instale la caja de herramientas.

INSTRUCCIONES:

1. Coloque el neumático reparado sobre la bandeja.
2. Ajuste el mecanismo de ajuste a la posición correcta.
3. Coloque los dos ganchos en el neumático, presione la manija y fije el pasador.
4. Pise el pedal para ajustar el ángulo del disco de trabajo.

Importado por: Maquiten, S.A.
Polígono Industrial de Güimar Sector 3 Manzana XV Nave 8
38509 Güimar
Santa Cruz de Tenerife
Tel: 922539251
Email: web@mibricolaje.com
Made in China
Fabricado por: LME CO., LTD

