

TAKUMA®

MANUAL DE INSTRUCCIONES

CORTADORA DE GASOLINA DE ASFALTO TK319

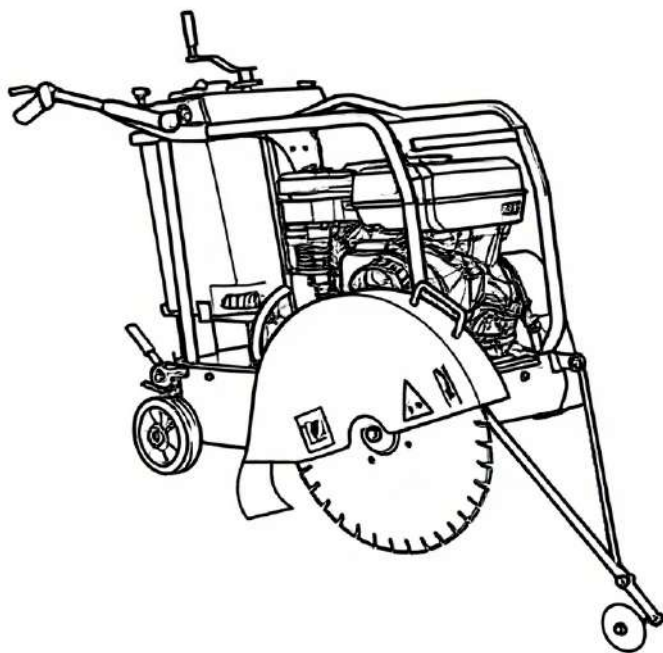

ATENCIÓN: GRACIAS POR ELEGIR ESTE PRODUCTO

Para garantizar el correcto funcionamiento y para mantener su vida útil, por favor,
lea atentamente este manual antes de usar.

▲ ADVERTENCIA

Para reducir el riesgo de lesiones, todos los operadores y el personal de mantenimiento deben leer y comprender estas instrucciones antes de operar, cambiar accesorios o realizar tareas de mantenimiento en este equipo motorizado. Estas instrucciones no abarcan todas las posibles situaciones. Toda persona que utilice, realice tareas de mantenimiento o trabaje cerca de este equipo debe tener cuidado.

REGLAS PARA UNA OPERACIÓN SEGURA

ADVERTENCIA:

No seguir las instrucciones de este manual puede causar lesiones graves o incluso la muerte. Este equipo debe ser operado únicamente por personal capacitado y calificado. Este equipo es solo para uso industrial.

Al operar estas cortadoras de concreto, se deben seguir siempre las siguientes pautas de seguridad:

SEGURIDAD GENERAL

- **NO** opere ni realice tareas de mantenimiento en este equipo antes de leer el manual completo.
- Este equipo no debe ser operado por menores de 18 años.
- **NUNCA** opere este equipo sin la ropa de protección adecuada, gafas irrompibles, botas con punta de acero y otros dispositivos de protección requeridos para el trabajo.
- **NUNCA** opere este equipo si no se siente bien debido a fatiga, enfermedad o si está tomando medicamentos.
- **NUNCA** opere este equipo bajo la influencia de drogas o alcohol.
- **NUNCA** utilice accesorios o aditamentos no recomendados por nuestra empresa para este equipo. Esto podría causar daños al equipo o lesiones al usuario.
- El fabricante no se responsabiliza de ningún accidente causado por modificaciones al equipo.
- **Siempre** que sea necesario, reemplace la placa de identificación y las calcomanías de operación y seguridad cuando sean difíciles de leer.
- **SIEMPRE** revise la máquina para detectar roscas o pernos flojos antes de arrancar.
- **NUNCA** toque el colector de escape, el silenciador ni el cilindro calientes. Deje que estas piezas se enfríen antes de realizar tareas de mantenimiento en el motor o la sierra.
- **ALTAS TEMPERATURAS:** Deje que el motor se enfríe antes de añadir combustible o

realizar tareas de mantenimiento. El contacto con componentes calientes puede causar quemaduras graves.

- El motor de esta cortadora requiere un flujo adecuado de aire de refrigeración. **NUNCA** opere la cortadora en un área cerrada o estrecha donde el flujo de aire esté restringido. Si se restringe el flujo de aire, se causarán daños graves a la sierra o al motor, y podría causar lesiones personales. Recuerde que el motor de la cortadora emite monóxido de carbono, que es mortal.

- **SIEMPRE** reposte en un área bien ventilada, lejos de chispas y llamas abiertas.

- **SIEMPRE** tenga mucho cuidado al trabajar con líquidos inflamables. Al repostar, apague el motor y deje que se enfríe. **NO** fume cerca de la máquina. Podría producirse un incendio o una explosión por los vapores del combustible o si se derrama combustible sobre un motor caliente.

- **NUNCA** opere la cortadora en una atmósfera explosiva ni cerca de materiales combustibles. Podría producirse una explosión o un incendio que cause lesiones corporales graves o incluso la muerte.

- Rellenar el depósito de combustible es peligroso, ya que tiende a derramarse.

- **NUNCA** use combustible como agente de limpieza.

- **SIEMPRE** lea, comprenda y siga los procedimientos del Manual del operador antes de intentar operar el equipo.

- **SIEMPRE** asegúrese de que el operador esté familiarizado con las precauciones de seguridad y las técnicas de operación adecuadas antes de usar la cortadora.

- Detenga el motor cuando deje la cortadora sin supervisión.

- Bloquee la unidad al abandonarla o al usarla en una pendiente.

- Mantenga este equipo en condiciones de funcionamiento seguras en todo momento.

- **SIEMPRE** detenga el motor antes de realizar tareas de mantenimiento, añadir combustible y aceite.

- **NUNCA** haga funcionar el motor sin filtro de aire. Podrían producirse daños graves en el motor.

- **NUNCA** haga funcionar el motor sin filtro de aire. Podrían producirse daños graves en el motor.

- **SIEMPRE** revise el filtro de aire con frecuencia para evitar el mal funcionamiento del carburador.

- **SIEMPRE** guarde el equipo correctamente cuando no esté en uso. El equipo debe almacenarse en un lugar limpio y seco, fuera del alcance de los niños.

- **NUNCA** opere esta cortadora en áreas que contengan material combustible o humos. Pueden producirse incendios y/o explosiones debido a chispas errantes del equipo.

ADVERTENCIA:

- **NO** opere este equipo a menos que todas las protecciones y dispositivos de seguridad estén instalados y en su lugar.
- Tenga cuidado al realizar el mantenimiento de este equipo. Las bandejas giratorias y en movimiento pueden causar lesiones si se tocan.
- Mantenga a todas las personas sin experiencia y no autorizadas alejadas del equipo en todo momento.
- Las modificaciones no autorizadas del equipo anularán todas las garantías.

SEGURIDAD DE LAS HOJAS DE DIAMANTE

- Utilice hojas de diamante con centro de acero adecuadas, fabricadas para su uso en cortadoras de concreto.
- **SIEMPRE** inspeccione las hojas de diamante antes de cada uso. La hoja no debe presentar grietas, abolladuras ni defectos en el núcleo de acero ni en el borde. El orificio central (del eje) debe estar intacto y alineado.
- Examine las bridas de la cuchilla para detectar daños, desgaste excesivo y su limpieza antes de montarla.
- La cuchilla debe ajustarse perfectamente al eje y contra las bridas internas/externas.
- Asegúrese de que la cuchilla esté marcada con una velocidad de funcionamiento mayor que la velocidad del eje de la cuchilla de corte.
- Corte únicamente el material especificado por la cuchilla de diamante. Lea las especificaciones de la cuchilla de diamante para asegurarse de que se haya elegido la herramienta adecuada para el material que se va a cortar.
- Mantenga siempre los protectores de la cuchilla en su lugar. La exposición de la cuchilla de diamante no debe superar los 180 grados.
- Asegúrese de que la cuchilla de diamante no entre en contacto con el suelo ni con ninguna otra superficie durante el transporte. **NO** la deje caer al suelo ni a ninguna superficie.
- El regulador del motor está diseñado para permitir la máxima velocidad del motor sin carga. Las velocidades que excedan este límite pueden provocar que la cuchilla de diamante supere la velocidad máxima permitida.
- Asegúrese de que la cuchilla esté montada en la dirección de funcionamiento correcta.

SEGURIDAD EN EL TRANSPORTE DE LA CORTADORA

- Utilice el asa de elevación y el equipo de elevación adecuado para garantizar el movimiento seguro de la cortadora.

- **NO** utilice el manillar ni el puntero delantero como puntos de elevación.
- **NUNCA** remolque la sierra detrás de un vehículo.
- Asegúrese de que ambos punteros estén colocados correctamente para minimizar su exposición durante el transporte.
- Evite inclinaciones extremas de la cortadora respecto al nivel. Los motores inclinados en ángulos extremos pueden provocar que el aceite se acumule en la culata, dificultando el arranque del motor.
- **NUNCA** transporte la cortadora con la cuchilla montada.

EMERGENCIAS

- **SIEMPRE** conozca la ubicación del extintor y el botiquín de primeros auxilios más cercanos. Conozca la ubicación del teléfono más cercano. También conozca los números de teléfono de la ambulancia, el médico y el departamento de bomberos más cercanos. Esta información será invaluable en caso de emergencia.

SEGURIDAD EN EL MANTENIMIENTO

- **NUNCA** lubrique componentes ni intente realizar tareas de mantenimiento con la máquina en funcionamiento.
- **SIEMPRE** deje que la máquina se enfríe el tiempo suficiente antes de realizar tareas de mantenimiento.
- Mantenga la maquinaria en buen estado de funcionamiento.
- Repare los daños en la máquina inmediatamente y reemplace siempre las piezas rotas.
- Deseche los residuos peligrosos de forma adecuada.

Algunos ejemplos de residuos potencialmente peligrosos son el aceite de motor usado, el combustible y los filtros de combustible.

- **NO** utilice recipientes de plástico ni de alimentos para desechar residuos peligrosos.

FUNCIONAMIENTO

INTRODUCCIÓN/CÓMO ELEGIR LA MÁQUINA ADECUADA

¡Felicitaciones por la compra de nuestra cortadora!

¡Ha hecho una excelente elección! Nuestra cortadora de pisos ha sido diseñada específicamente como la máquina ideal para el contratista profesional que se dedica al corte plano de concreto y asfalto. Las máquinas utilizadas principalmente para el corte plano se denominan cortes planos porque el pavimento se corta cerca de un plano horizontal. Es el tipo de corte con hoja de diamante más común. Las cortadoras de

concreto disponibles en la industria son de diversos tipos, tamaños y estilos, desde manuales hasta autopropulsadas, con potencias de entre 7 y 72 hp. Permiten cortar tanto concreto (verde o curado, con o sin varillas de refuerzo) como asfalto. Nuestra cortadora TK319 se utiliza para trabajos que requieren cortes de precisión, como pisos, pavimentos, pasarelas, rampas y otras aplicaciones de corte plano.

Encontrará una cortadora que se adapta a una amplia variedad de aplicaciones.

PRINCIPIO DE FUNCIONAMIENTO/COMPROBACIONES DE ENTREGA/INSTALACIÓN DE LA CUCHILLA/TIPOS DE CORTE

PRINCIPIO DE FUNCIONAMIENTO

Las siguientes instrucciones se han elaborado para proporcionarle información sobre cómo obtener un uso prolongado y sin problemas de la unidad. El mantenimiento periódico de esta unidad es esencial. Lea el manual en su totalidad y siga las instrucciones atentamente. De lo contrario, podría lesionarse o lesionar a otras personas.

COMPROBACIONES DE ENTREGA

Inmediatamente después de recibir su nuevo equipo y antes de ponerlo en servicio:

- Lea el manual completo; esto podría ahorrarle muchos gastos innecesarios.
- Lea el manual del motor suministrado.
- Compruebe el estado general del equipo: ¿ha sufrido daños durante la entrega?
- Compruebe el nivel de aceite del motor.
- Compruebe los niveles de combustible.

Los lubricantes recomendados se detallan en la sección CUIDADO Y MANTENIMIENTO.

INSTALACIÓN DE LA HOJA

1. Asegúrese de que la bujía esté desconectada o que la sierra esté desenchufada.
2. Retire la tuerca del eje de la hoja y la brida exterior del eje.
3. Limpie cualquier partícula extraña de las superficies de sujeción de las bridas y de la superficie de montaje de la hoja.
4. Coloque la hoja en el eje, alineando el pasador de arrastre descentrado de la hoja con el pasador del collar de montaje (si la máquina cuenta con sistema de pasadores). Si la hoja tiene una flecha direccional de rotación, colóquela para corte descendente (cola

de diamante hacia atrás para corte descendente).

5. Vuelva a colocar la brida exterior del eje de la hoja en el eje. El pasador del collar interior debe sobresalir a través del orificio de arrastre de la hoja y entrar en el collar exterior (si la máquina cuenta con sistema de pasadores).

6. Apriete firmemente la tuerca del eje de la cuchilla contra la arandela de estrella y la brida exterior con la llave incluida.

7. Vuelva a conectar la bujía o, con el interruptor en la posición de apagado, enchufe el cable de alimentación.

TIPOS DE CORTE

La velocidad de corte depende completamente del uso de la cuchilla correcta para el material a cortar. Existen cuchillas de diamante de diversas especificaciones disponibles para cortar hormigón o asfalto, ya sea en seco o en húmedo.

ANTES DE EMPEZAR/ARRANQUE EN FRÍO/ARRANQUE EN CALIENTE/PARA EMPEZAR A CORTAR

ANTES DE EMPEZAR

1. Utilice la cuchilla correcta para las condiciones de corte.
2. Asegúrese de que los ejes y las bridas estén limpios y sin daños.
3. Monte la cuchilla y apriétela firmemente con una llave.
4. Al cortar en húmedo, compruebe que los chorros de agua fluyan correctamente.
5. Alinee el puntero con la cuchilla.

PRECAUCIÓN: INSTALE LA UNIDAD EN UN ÁREA ABIERTA. EVITE LA PROXIMIDAD A ESTRUCTURAS U OTROS EQUIPOS. DE LO CONTRARIO, PODRÍA CAUSAR LESIONES ACCIDENTALES AL OPERADOR O A OTRAS PERSONAS EN EL ÁREA.

ARRANQUE EN FRÍO: Abra completamente la válvula de combustible debajo del tanque de gasolina. Coloque el interruptor de parada del motor, ubicado en el motor, en la posición de arranque. Abra el acelerador aproximadamente a la mitad y aplique el estrangulador. Tire con fuerza de la cuerda de arranque. Cuando el motor arranque, abra el estrangulador y ajuste el acelerador según sea necesario para mantenerlo en marcha. Deje que el motor se caliente durante unos minutos antes de cargarlo. Si el motor no arranca después de tres tirones, abra ligeramente el estrangulador para evitar que se ahogue. Siempre opere el motor a máxima aceleración cuando esté bajo carga.

de diamante hacia atrás para corte descendente).

5. Vuelva a colocar la brida exterior del eje de la hoja en el eje. El pasador del collar interior debe sobresalir a través del orificio de arrastre de la hoja y entrar en el collar exterior (si la máquina cuenta con sistema de pasadores).

6. Apriete firmemente la tuerca del eje de la cuchilla contra la arandela de estrella y la brida exterior con la llave incluida.

7. Vuelva a conectar la bujía o, con el interruptor en la posición de apagado, enchufe el cable de alimentación.

TIPOS DE CORTE

La velocidad de corte depende completamente del uso de la cuchilla correcta para el material a cortar. Existen cuchillas de diamante de diversas especificaciones disponibles para cortar hormigón o asfalto, ya sea en seco o en húmedo.

ANTES DE EMPEZAR/ARRANQUE EN FRÍO/ARRANQUE EN CALIENTE/PARA EMPEZAR A CORTAR

ANTES DE EMPEZAR

1. Utilice la cuchilla correcta para las condiciones de corte.
2. Asegúrese de que los ejes y las bridas estén limpios y sin daños.
3. Monte la cuchilla y apriétela firmemente con una llave.
4. Al cortar en húmedo, compruebe que los chorros de agua fluyan correctamente.
5. Alinee el puntero con la cuchilla.

PRECAUCIÓN: INSTALE LA UNIDAD EN UN ÁREA ABIERTA. EVITE LA PROXIMIDAD A ESTRUCTURAS U OTROS EQUIPOS. DE LO CONTRARIO, PODRÍA CAUSAR LESIONES ACCIDENTALES AL OPERADOR O A OTRAS PERSONAS EN EL ÁREA.

ARRANQUE EN FRÍO: Abra completamente la válvula de combustible debajo del tanque de gasolina. Coloque el interruptor de parada del motor, ubicado en el motor, en la posición de arranque. Abra el acelerador aproximadamente a la mitad y aplique el estrangulador. Tire con fuerza de la cuerda de arranque. Cuando el motor arranque, abra el estrangulador y ajuste el acelerador según sea necesario para mantenerlo en marcha. Deje que el motor se caliente durante unos minutos antes de cargarlo. Si el motor no arranca después de tres tirones, abra ligeramente el estrangulador para evitar que se ahogue. Siempre opere el motor a máxima aceleración cuando esté bajo carga.

ARRANQUE EN CALIENTE: abra completamente la válvula debajo del tanque de gasolina si está cerrada. Abra el acelerador aproximadamente hasta la mitad. No accione el estrangulador. Tire de la cuerda de arranque con fuerza hasta que el motor arranque. Cuando el motor arranque, ajuste el acelerador. Siempre opere el motor a máxima potencia cuando esté bajo carga.

NOTA: Estas instrucciones de arranque son solo una guía general. Dado que hay muchas opciones de motor disponibles, consulte el manual del motor incluido con esta unidad para obtener instrucciones específicas.

PRECAUCIÓN - Motores de gasolina: Para prolongar la vida útil del motor, déjelo funcionar al ralentí sin carga durante 2 a 5 minutos antes de apagarlo. Una vez transcurrido el tiempo de ralentí, utilice el interruptor de parada del motor y gírelo para detenerlo. Cierre la válvula de alivio debajo del tanque de gasolina. Si la válvula se deja abierta durante el transporte, el motor podría ahogarse.

PARA COMENZAR A CORTAR

1. Arranque el motor y deje que se caliente. Todo el corte se realiza a máxima potencia.
2. Alinee la cuchilla y el cortador con el corte. Si corta en húmedo, abra la válvula de agua y active el interruptor de seguridad.
3. Pise el pedal izquierdo hasta oír un "clic". Luego, gire la manija de la rueda en la parte superior de la máquina para mover el equipo hacia adelante y hacia atrás. Pise el pedal derecho para cambiar al sistema de conducción de "empuje".
4. Baje la cuchilla lentamente para cortar.
5. Corte tan rápido como la cuchilla lo permita. Si la cuchilla se sale del corte, reduzca la velocidad de avance o la profundidad del corte.
6. Aplique solo la presión lateral necesaria en los mangos de la cortadora para seguir la línea de corte.

CORTE/CORREAS Y POLEAS

CORTE

Baje la hoja en el hormigón a la profundidad requerida girando la manivela de inclinación en sentido antihorario. Desplace la sierra lentamente hacia adelante. Reduzca la presión hacia adelante si la sierra comienza a atascarse.

Nota: Para cortes más profundos (102 mm o más), se deben realizar varios cortes en

incrementos de 38 mm a 51 mm hasta alcanzar la profundidad deseada.

Empuje la sierra firmemente hacia adelante usando el puntero delantero como guía. Ejercer suficiente presión hacia adelante para que el motor comience a funcionar, pero no disminuya su velocidad. Si la sierra comienza a calarse, reduzca el avance hasta que la hoja recupere su velocidad máxima. Si la sierra se cala, levante la hoja del corte antes de volver a arrancar. Evite una presión lateral excesiva o que la hoja se tuerza durante el corte.

CORREAS Y POLEAS

NUNCA AJUSTE LAS CORREAS TRAPEZOIDALES NI LAS POLEAS CON EL MOTOR EN MARCHA.

1. La tensión óptima para una transmisión por correa trapezoidal es la mínima a la que las correas no patinan bajo plena carga.
2. Ajuste la tensión hasta que las correas queden ajustadas en las ranuras. Haga funcionar la transmisión durante unos cinco (5) minutos para quemar las correas. Luego, aplique la carga máxima. Si las correas patinan, ajústelas hasta que ya no patinen bajo carga máxima. La mayoría de las correas nuevas necesitarán un tensado adicional después de asentarlas.
3. Recuerde que una tensión excesiva acorta la vida útil de la correa y los rodamientos.
4. Revise la tensión de la correa con frecuencia durante el primer día de funcionamiento. Posteriormente, revísela periódicamente y realice los ajustes necesarios.
5. Las dos causas más comunes de desalineación de las poleas son:
 - a) El eje de transmisión del motor y el eje de la cuchilla no están paralelos.
 - b) Las poleas no están correctamente ubicadas en los ejes.
6. Para verificar la alineación, utilice una regla de acero. Véase la Figura 1.



Figura 1

7. Alinee la regla a lo largo de la cara exterior de ambas poleas, como se muestra en el dibujo. Todas las poleas tienen dos tornillos de fijación en la parte inferior de sus ranuras. Los tornillos de fijación requieren un bloqueo de roscas.

8. La desalineación se reflejará en un espacio entre la cara de la polea y la regla. Asegúrese de que haya espacio libre entre la polea del eje y la base de la sierra en ambos lados.

CORTE EN SECO

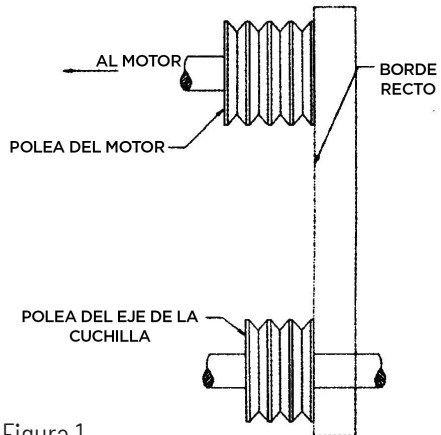
- **Nunca** opere la sierra sin las protecciones de seguridad instaladas.
- **No** exceda la velocidad máxima de operación establecida para el diámetro de la hoja.
- **No** fuerce la hoja contra el material: deje que corte a su propia velocidad.
- **No** realice cortes largos y continuos. Nunca corte en seco durante más de 30 segundos seguidos. Deje que la hoja se enfríe.
- **No** corte ni afile con el lateral de la hoja ni corte curvas o radios. No corte en seco con hojas recomendadas para corte húmedo.
- **No** opere la sierra con un diámetro de hoja mayor que la capacidad de la máquina.

MANTENIMIENTO - SOLUCIÓN DE PROBLEMAS

PROBLEMA

DESGASTE DESEQUILIBRADO DE
LOS SEGMENTOS

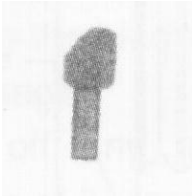

CAUSA

- (En corte húmedo) Agua insuficiente (generalmente en un lado de la hoja).
- Los defectos del equipo también pueden provocar un desgaste desigual de los segmentos.
- El cabezal de la sierra está desalineado.

SOLUCIÓN

- Enjuague el sistema de agua.
- Compruebe el flujo a ambos lados de la hoja.
- Reemplace los cojinetes defectuosos, el eje del mandril desgastado o la desalineación con el husillo.
- Compruebe la alineación de la hoja de sierra para comprobar su perpendicularidad, tanto vertical como horizontal.

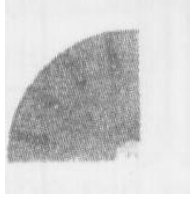
PROBLEMA**GRIETAS EN SEGMENTOS****PÉRDIDA DE SEGMENTO****CAUSA**

- La cuchilla es demasiado dura para el material que se está cortando.

- La cuchilla se sobrecalienta por falta de refrigerante (agua o aire).
- El núcleo está desgastado por el socavado.

- Los collares/bridas defectuosos están mal ajustados. La cuchilla está desalineada.

- La cuchilla es demasiado dura para el material que se está cortando.

- La cuchilla corta de forma descircular, lo que provoca un golpeteo.

- La tensión de la cuchilla es incorrecta.

SOLUCIÓN

- Utilice una cuchilla con una matriz o aglomerante más suave.

- (Corte en húmedo) Revise las líneas de agua.

- Asegúrese de que el flujo sea adecuado en ambos lados de la hoja y que no haya obstrucciones.

- Use suficiente agua para enjuagar el corte.

- (Corte en seco) Deje la hoja sin cortar periódicamente para que se enfríe.

- Limpie los collares/bridas o reemplácelos si están por debajo del diámetro recomendado.

- Utilice la especificación de hoja adecuada para el material a cortar.

- Reemplace los rodamientos desgastados; realinee el eje de la hoja o reemplace el mandril de montaje de la hoja desgastado.

- Al pedir hojas, verifique la velocidad del eje de la sierra.

- Verifique la velocidad del husillo para asegurarse de que la hoja funcione a las RPM correctas.

- Evite torcer o girar la hoja durante el corte.

PROBLEMA**GRIETAS EN EL NÚCLEO****CAUSA**

- La cuchilla vibra al cortar debido a la pérdida de tensión.
- La especificación de la cuchilla es demasiado estricta para el material que se está cortando.

SOLUCIÓN

- Apriete la tuerca del eje de la cuchilla.
- Asegúrese de que la cuchilla funcione a la velocidad adecuada y que el pasador de arrastre funcione correctamente.

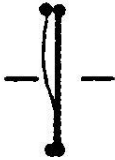
PÉRDIDA DE TENSIÓN

- Sobrecalentamiento del núcleo.
- Sobrecalentamiento del núcleo debido al giro de la cuchilla sobre el eje.
- Sobrecalentamiento del núcleo por roce con el material que se está cortando.
- Presión desigual en los collares/bridas de sujeción de la cuchilla.
- La cuchilla es demasiado dura para el material que se está cortando.

- Utilice un aglutinante/matriz más suave para eliminar la tensión.
- Asegúrese de que las RPM de la cuchilla sean correctas.
- Compruebe la distribución del flujo de agua y las tuberías.
- Apriete la tuerca del eje de la cuchilla.
- Asegúrese de que el pasador de accionamiento funcione correctamente.
- Alinee correctamente la sierra para un corte recto.
- Los collares/bridas deben tener el mismo diámetro y el tamaño recomendado.
- Utilice una matriz/aglomerante más suave para reducir la tensión.

PROBLEMA**LA HOJA SE BAMBA****CAUSA**

- La hoja de una sierra está dañada o desgastada.
 - El collarín está desgastado.
 - La hoja gira a una velocidad incorrecta.
- Los diámetros del collarín/brida no son idénticos.
- La hoja está doblada al caerse o torcerse.

SOLUCIÓN

- Revise si hay juntas defectuosas, eje doblado o mandril de montaje desgastado.
- Revise los collares/bridas para asegurarse de que estén limpios, planos y del diámetro correcto.
- Ajuste el motor a las RPM adecuadas.
 - Use collares/bridas de cuchilla del tamaño adecuado.
- NO use cuchillas dobladas. Contacte al fabricante de la cuchilla.

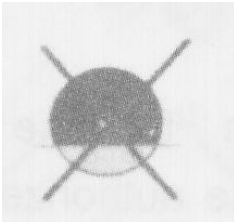
LA HOJA NO CORTA

- La cuchilla es demasiado dura para el material que se está cortando.
 - La cuchilla está desafilada.
 - La cuchilla no corta el material para el que fue especificada.

- Seleccione la cuchilla adecuada para el material a cortar.
- Afile la cuchilla cortando con un material abrasivo más blando para exponer los diamantes. Si se afila continuamente, la cuchilla estará demasiado dura para el material a cortar.
- Aplane el material a cortar. Si no se desgasta sola, afílela como lo haría con una cuchilla sin filo.

PROBLEMA

SOCAVANDO EL NÚCLEO

**CAUSA**

- Desgaste abrasivo del núcleo más rápido que los segmentos.

SOLUCIÓN

- Use agua para eliminar las partículas finas generadas durante el corte.
- Use núcleos resistentes al desgaste.

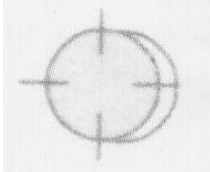
AGUJERO DE ÁRBOL
DESFALADO DE REDONDEO

- Los collares/bridas no están bien apretados, lo que permite que la cuchilla gire o vibre en el eje.
- Los collares/bridas están desgastados o sucios. La cuchilla no está correctamente montada.

- Asegúrese de que la cuchilla esté montada en el eje con el diámetro correcto. Apriete la tuerca del eje con una llave para asegurar la fijación de la cuchilla.
- Limpie los collares/bridas y asegúrese de que no estén desgastados. Apriete la tuerca del eje.
- Asegúrese de que el orificio del pasador se deslice sobre el pasador de arrastre.

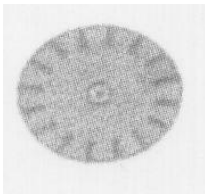
HOJA DESGASTADA
DE REDONDO

- Los cojinetes del eje están desgastados.
- Las sobretensiones se producen porque el motor no está correctamente ajustado.
- El orificio del eje de la cuchilla está dañado por un montaje incorrecto de la cuchilla.
- La matriz/aglutinante es demasiado dura para el material.
- La cuchilla se resbala, haciendo que una mitad de la cuchilla se deslice más que la otra.

- Instale cojinetes nuevos en el eje de la cuchilla o el eje de la cuchilla, según sea necesario.
- Ajuste el motor según el manual del fabricante.
- Si el núcleo está desgastado o el orificio del eje está dañado, NO USAR. Contacte al fabricante de la cuchilla.
- Reemplace el eje desgastado o el buje del eje de montaje.
- Asegúrese de que el pasador de arrastre funcione correctamente.
- Apriete la tuerca del eje.

LUBRICACIÓN Y MANTENIMIENTO

- Revise los niveles de aceite, cableado, mangueras (aire, combustible, agua) y lubrique la máquina diariamente.
- Repare o reemplace inmediatamente todos los componentes desgastados o dañados.
- Verifique la tensión de la correa de transmisión; no la tense demasiado.
- Asegúrese de que la máquina tenga el juego completo de correas.
- Revise el eje de la cuchilla y asegúrese de que el eje y las roscas no estén desgastados, dañados ni doblados.
- Los cojinetes del eje de la cuchilla deben estar bien apretados, sin holgura lateral ni vertical.
- Engrase diariamente los cojinetes del eje de la cuchilla.
- Los collares de la cuchilla deben estar limpios, sin muescas ni rebabas. Sin desgaste de diámetro ni ovalización.
- El pasador de accionamiento no debe estar excesivamente desgastado ni doblado, ni presentar ranuras.
- Todas las protecciones están colocadas y aseguradas.
- Todos los sujetadores están bien apretados.
- Filtro de aire/filtro de aceite (hidráulico o del motor) limpio.
- Enjuague la bomba con agua limpia y rocíe el conjunto todas las noches. Esto prolonga la vida útil de la bomba y de las cuchillas.

Lubricantes:

Aceite de motor SAE 10W/30

Grasa general de litio n.º 1

- Limpie la máquina antes de iniciar el mantenimiento de lubricación.
- Asegúrese de que la máquina esté sobre una superficie firme y nivelada antes de iniciar el mantenimiento.
- Durante el mantenimiento de lubricación, asegúrese de mantener una limpieza estricta en todo momento.
- Para evitar accidentes, utilice la herramienta adecuada para el trabajo y manténgala limpia.
- Es mejor drenar el aceite del motor cuando esté tibio, no caliente.
- Cualquier derrame de aceite debe limpiarse inmediatamente.
- Utilice únicamente recipientes limpios para el aceite y únicamente aceites y grasas

LIMPIOS y FRESCOS del grado correcto.

- El agua, los fluidos, los aceites y los filtros contaminados deben desecharse de forma segura.

GARANTÍA

- El producto en cuestión ha sido operado y mantenido de acuerdo con las instrucciones de uso.
- No ha sufrido daños por accidente, mal uso ni abuso.
- No ha sido manipulado ni reparado por ninguna persona no autorizada.

El propietario es responsable del costo del transporte hacia y desde el taller autorizado, y la unidad corre por su cuenta y riesgo durante el traslado hacia y desde el taller.

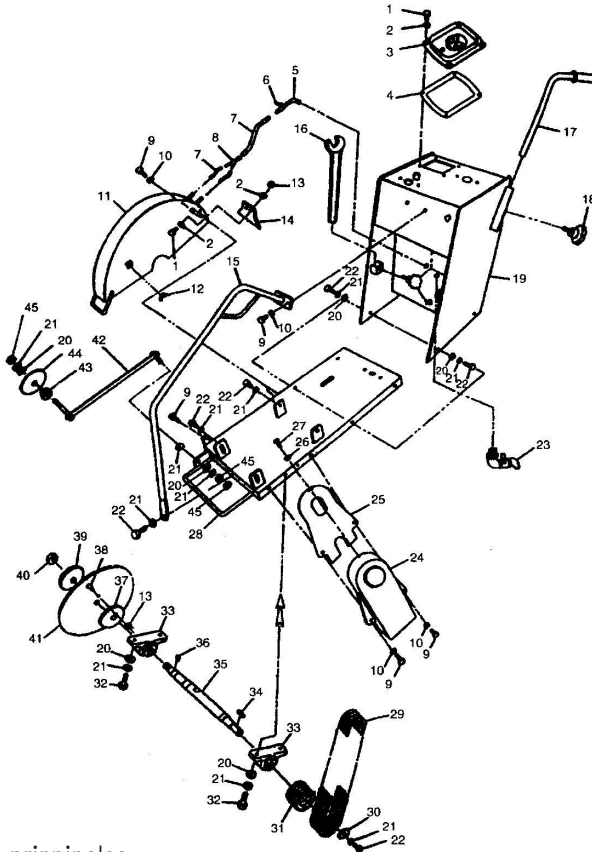

Componentes principales

COMPONENTES PRINCIPALES

Nº	DESCRIPCIÓN	CANTIDAD
1	PERNO 8×25	3
2	RESORTE 8	5
3	BOCA DE INYECCIÓN	1
4	ANILLO DE SELLO	1
5	CODO	1
6	GRIFO	1
7	TUBERÍA DE PLÁSTICO	3
8	SOPORTE	1
9	PERNO M10×25	6
10	RESORTE 10	5
11	PROTECCIÓN DE LA HOJA	1
12	TUERCA (MARIPOSA) M10	1
13	TUERCA M8	2
14	ALFOMBRA PROTECTORA	1
15	GANCHO DE ELEVACIÓN	1
16	LLAVE INGLESA	2
17	MANGO	2
18	PERILLA	3
19	TANQUE DE AGUA	1
20	RESORTE 12	15
21	ARANDELA DE RESORTE	13
22	PERNO M12×30	10
23	GRIFO	1

Nº	DESCRIPCIÓN	CANTIDAD
24	PROTECCIÓN DEL CINTURÓN	1
25	PROTECCIÓN INTERIOR	2
26	RESORTE 6	1
27	TORNILLO M6×12	1
28	CONJUNTO BASE	1
29	CORREA PARA MOTOR DIÉSEL	3
	CORREA PARA MOTOR DE GASOLINA	3
30	RESORTE	1
31	POLEA, EJE	1
32	PERNO M12 × 45	4
33	COJINETE	2
34	CLAVE 8 × 35	4
35	EJES PRINCIPALES	1
36	PIN 6×10	1
37	BRIDA DE LA HOJA (INTERIOR)	2
38	PIN	1
39	BRIDA DE LA HOJA (EXTERIOR)	
40	TUERCA	1
41	CUCHILLA	1
42	PUNTERO	1
43	TUERCA	0
44	RUEDA DE INDICADOR	0
45	TUERCA M12	1

Conjunto de transmisión

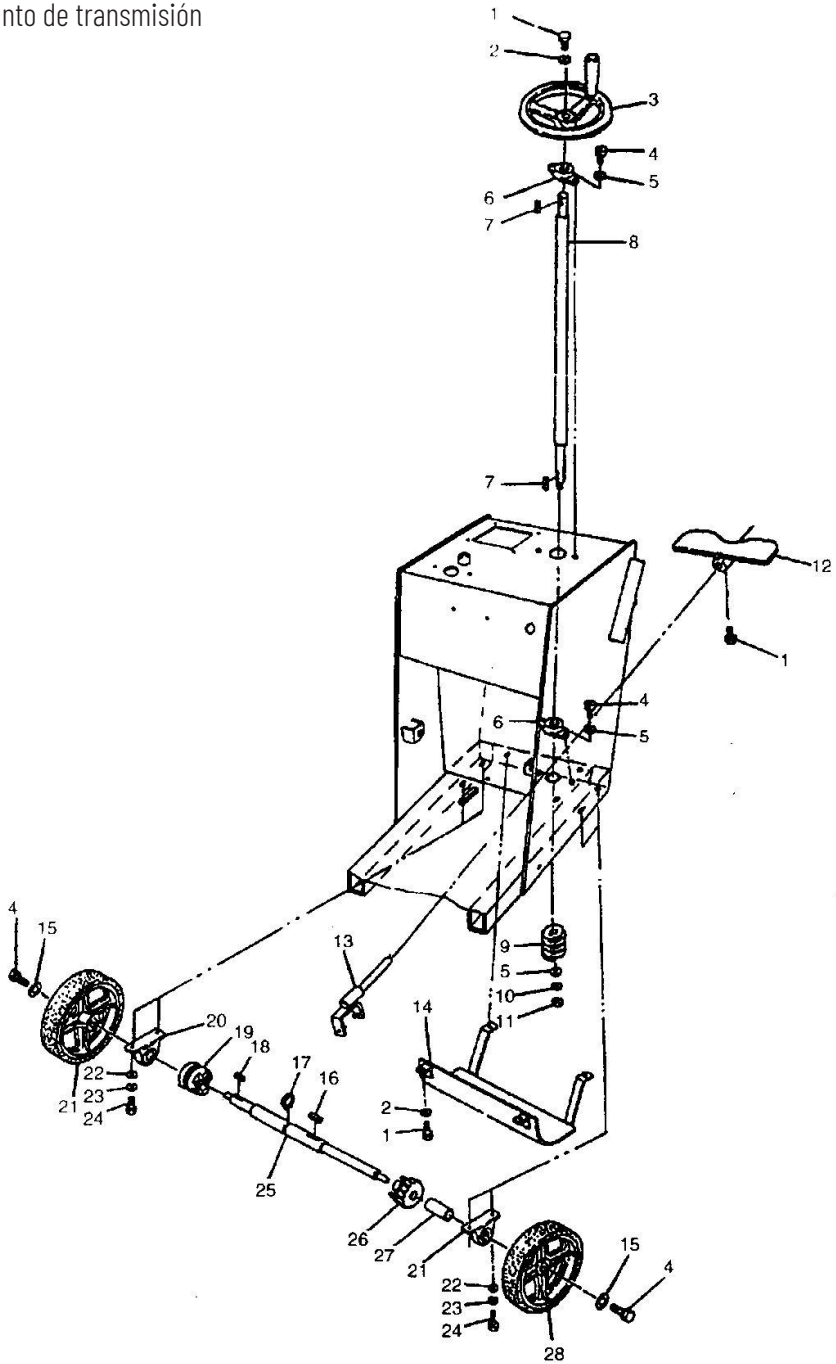

CONJUNTO DE TRANSMISIÓN

Nº	DESCRIPCIÓN	CANTIDAD
1	PERNO M8×25	6
2	RESORTE 8	5
3	MANGO DE RUEDA	1
4	PERNO M10×30	6
5	RESORTE 10	5
6	CONJUNTO DE COJINETE	2
7	CLAVE 6×30	2
8	EJE PRINCIPAL	1
9	VÁSTAGO	1
10	ARANDELA ELÁSTICA M10	1
11	TUERCA M10	1
12	PEDAL	1
13	PALANCA	1
14	PLACA PROTECTORA	1
15	RESORTE M10	1
16	LLAVE 10×40	1
17	RESORTE 35	1
18	LLAVE 8×40	1
19	MANGUITO PARA EMBRAGUE	1
20	CONJUNTO DE COJINETE	2
21	RUEDA IZQUIERDA	1
22	RESORTE 12	4
23	ARANDELA DE RESORTE 12	4

Nº	DESCRIPCIÓN	CANTIDAD
24	PERNO M12x40	4
25	EJE TRASERO	1
26	ROSCA	1
27	MANGA, ROSCA	1
28	RUEDA DERECHA	1

Conjunto de ajuste de profundidad

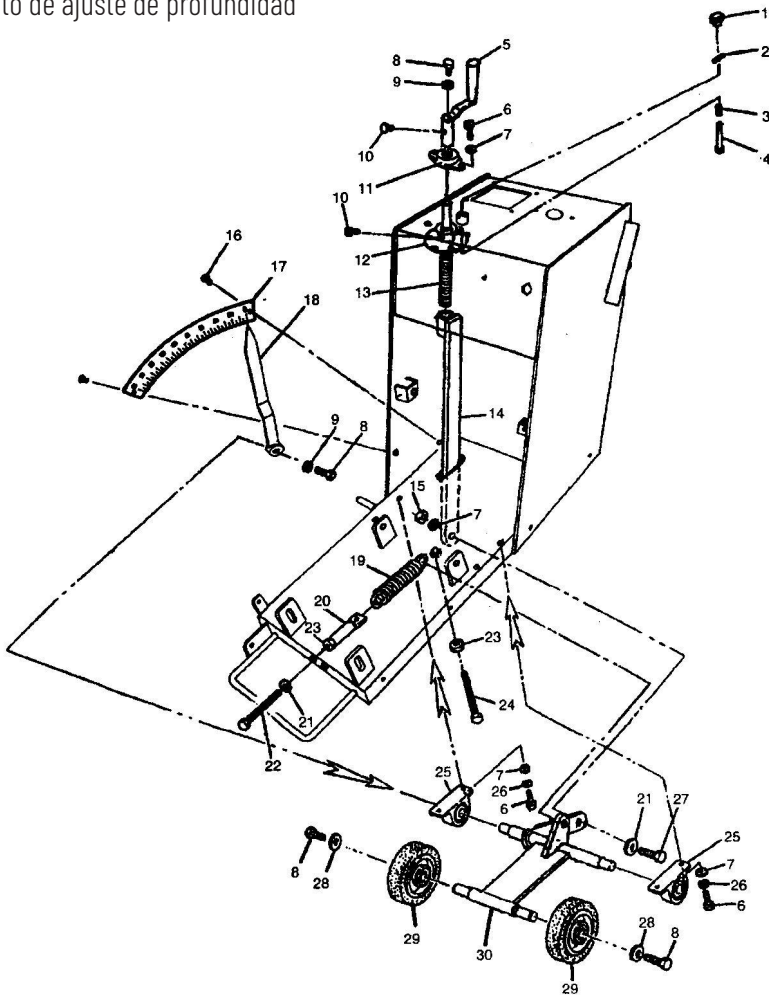

CONJUNTO DE AJUSTE DE PROFUNDIDAD

Nº	DESCRIPCIÓN	CANTIDAD
1	TRACCIÓN DE LA TUERCA	3
2	PASADOR DE RESORTE 4 × 16	1
3	RESORTE	2
4	PIN	1
5	MANGO DE RUEDA	1
6	PERNO M10×30	1
7	RESORTE 10	1
8	PERNO M8×25	1
9	RESORTE 8	1
10	PERNO M8×12	1
11	CONJUNTO DE COJINETE	2
12	PLACA DE POSICIÓN	2
13	VÁSTAGO DE TORNILLO	1
14	CONEXIÓN DE TALLO	1
15	TUERCA M10	4
16	RIVET	4
17	EXTENSIÓN	3
18	PUNTERO	1
19	RESORTE	1
20	TUBO DE CONEXIÓN	1
21	RESORTE 12	1
22	BOLT M12×70	1
23	TUERCA M12	1

Nº	DESCRIPCIÓN	CANTIDAD
24	PERNO M12×10	2
25	CONJUNTO DE COJINETE	2
26	ARANDELA DE RESORTE 10	2
27	TORNILLO	1
28	ARANDELA	1
29	RUEDA	1
30	MÓDULO PORTARRUEDAS	1

Conjunto de motor

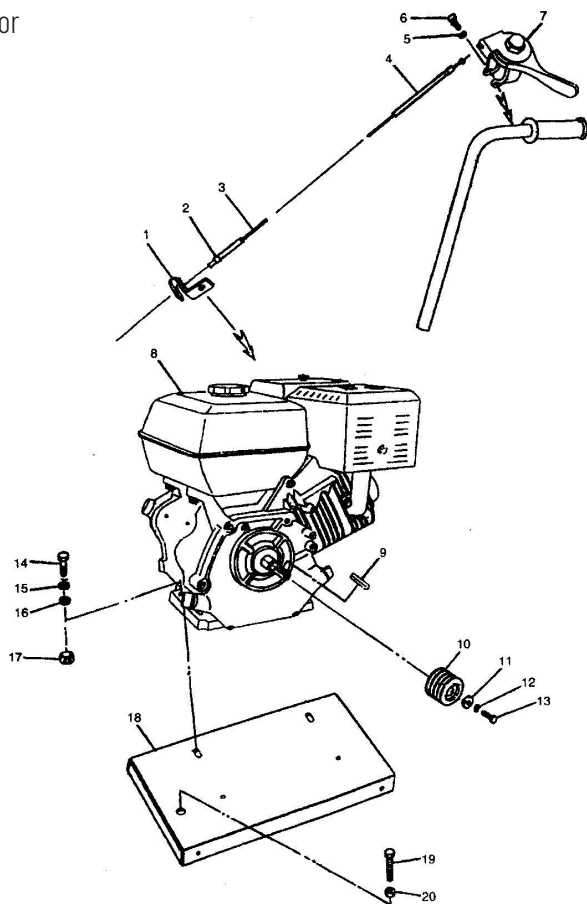

CONJUNTO DE MOTOR

Nº	DESCRIPCIÓN	CANTIDAD
1	PLACA DE FIJACIÓN	1
2	CONECTOR	1
3	CABLE	1
4	TUBO DE CABLE	1
5	TORNILLO M6×25	1
6	ARANDELA M6	1
7	CONTROL DEL ACELERADOR	1
8	DIESEL	1
	GASOLINA	1
9	LLAVE PARA MOTOR DIÉSEL	1
	LLAVE PARA MOTOR GASOLINA	1
10	POLEA PARA MOTOR DIÉSEL	1
	POLEA PARA MOTOR GASOLINA	1
11	ARANDELA M8	1
12	ARANDELA ELÁSTICA M8	1
13	PERNO M8×25	1
14	PERNO M10×40	4
15	ARANDELA ELÁSTICA M10	6
16	ARANDELA M10	6
17	TUERCA M10	2
18	PLACA BASE	1
19	PERNO M16×10	1
20	TUERCA M16	1

CONJUNTO DE ARRANQUE ELÉCTRICO (OPCIONAL)

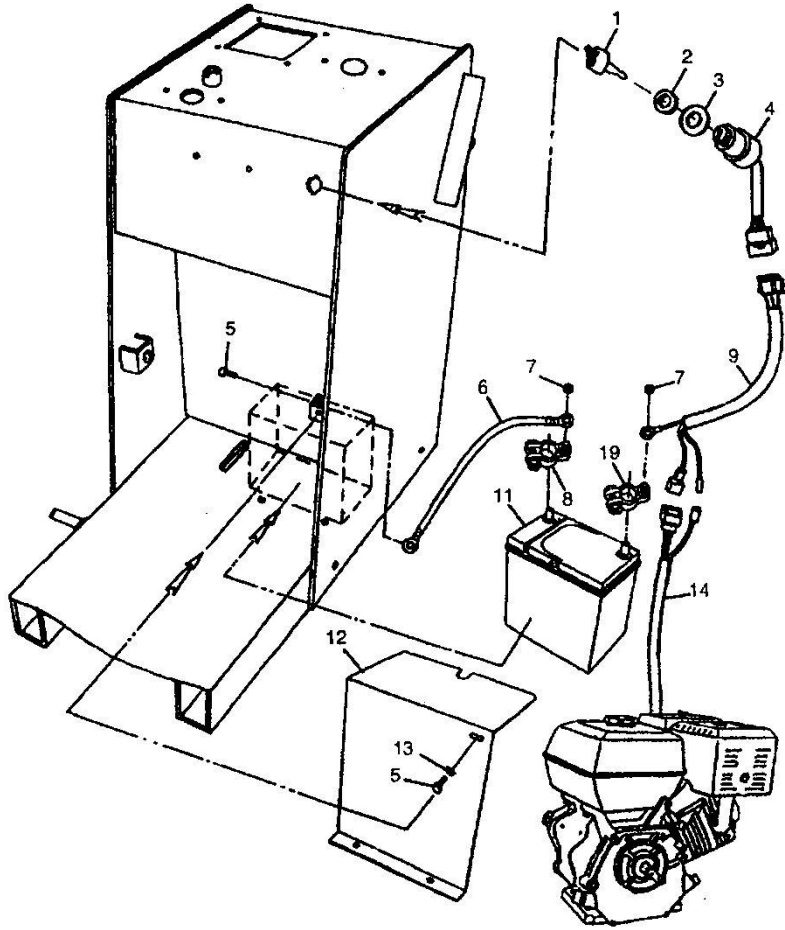

Nº	DESCRIPCIÓN	CANTIDAD
1	LLAVE	2
2	ESPACIADOR DE AJUSTE	1
3	ARANDELA	1
4	CONECTOR ELÉCTRICO	1
5	PERNO M8×20	4
6	CABLE ELÉCTRICO	4

7	TUERCA M6	2
8	ENCHUFE NEGATIVO	1
9	CABLE	1
10	ENCHUFE POSITIVO	1
11	BATERÍA	1
12	PROTECCIÓN DE BATERÍA	1
13	ARANDELA M8	4
14	CABLE	1

Importado por: Maquiten, S.A.

Polígono Industrial de Güimar Sector 3 Manzana XV Nave 8

38509 Güimar

Santa Cruz de Tenerife

Tel: 922539251

Email: web@mibricolaje.com

Made in China

Fabricado por: WIEM CO., LTD