



MANUAL DE INSTRUCCIONES



FREIDORA AIRE CALIENTE 11L LH2386

Gracias por comprar esta Freidora de Aire Caliente LarryHouse.
Para garantizar que el producto funcione correctamente, lea las instrucciones antes de usarlo.

PRECAUCIÓN: LEA ATENTAMENTE ESTE MANUAL DE INSTRUCCIONES Y GUÁRDELO PARA FUTURAS REFERENCIAS.

Cuando utilice aparatos eléctricos, verifique los siguientes procedimientos, que incluyen:

- Quite todas las bolsas y el embalaje del aparato antes de usarlo.
- No utilice el aparato al aire libre o con fines comerciales.
- Nunca deje el aparato desatendido cuando esté en uso.
- Utilice el aparato únicamente sobre una superficie estable y seca.
- Asegúrese de que el aparato se limpie a fondo antes de usarlo.
- No toque las superficies calientes.
- Para protegerse contra descargas eléctricas, no sumerja el cable, los enchufes o el electrodoméstico en agua u otro líquido.
- No utilice el aparato para otro uso que no sea el previsto. Solo para uso doméstico.
- Es necesaria una estrecha supervisión cuando cualquier aparato es utilizado por niños o cerca de ellos. Los niños deben ser supervisados para asegurarse de que no jueguen con el aparato.
- No opere este aparato con un cable dañado, un enchufe dañado, después de que el aparato funcione mal, se caiga o se dañe de alguna manera. Devuelva el aparato al centro de servicio autorizado más cercano para su examen, reparación o ajuste.
- No coloque el aparato sobre o cerca de un quemador de gas caliente, un quemador eléctrico caliente o en un horno caliente.
- Se debe tener mucho cuidado al mover un aparato que contenga aceite caliente u otros líquidos calientes.
- Siempre conecte primero el enchufe al electrodoméstico, luego enchufe el cable al tomacorriente de la pared. Para desconectar, gire cualquier control a la posición "apagado", luego retire el enchufe del tomacorriente de la pared.
- No utilice el aparato para otro uso que no sea el previsto.
- Absténgase de utilizar accesorios no recomendados por el fabricante del aparato, ya que esto puede provocar un incendio, una descarga eléctrica o lesiones personales.
- No permita que el cable toque superficies calientes ni cuelgue de los bordes de mesas o mostradores.
- Este electrodoméstico no está diseñado para que lo usen personas (incluidos niños) con capacidades físicas, sensoriales o mentales reducidas, o falta de experiencia y conocimiento, a menos que una persona responsable de su seguridad las supervise e instruya sobre el uso del electrodoméstico.
- Siempre asegúrese de desenchufar el aparato del tomacorriente antes de moverlo, limpiarlo, almacenarlo y cuando no esté en uso.
- El uso inadecuado del aparato puede resultar en daños a la propiedad o lesiones personales.
- Apague el aparato, luego desenchúfelo del tomacorriente cuando no esté en uso, antes de ensamblar o desensamblar piezas y antes de limpiarlo. Para desenchufar, sujete el enchufe y tire del tomacorriente. Nunca tire del cable de alimentación.
- El cable de extensión debe colocarse de modo que no cuelgue sobre la encimera o la mesa, donde los niños puedan tirar de él o tropezarse sin querer. Si el electrodoméstico es del tipo con conexión a tierra, el juego de cables o el cable de extensión debe ser un cable de 3 hilos con conexión a tierra.
- Para evitar quemaduras, tenga mucho cuidado al retirar los accesorios o desechar la grasa caliente.
- Cuando no esté en uso, siempre desenchufe la unidad. No almacene ningún material que

no sean los accesorios recomendados por el fabricante en este electrodoméstico.

- No cubra ninguna parte de la freidora con papel de aluminio, papel, cartón, plástico o productos similares. Esto provocará el sobrecalentamiento del horno.
- Los alimentos de gran tamaño, los paquetes de papel de aluminio y los utensilios no deben insertarse en la freidora de aire, ya que pueden implicar un riesgo de incendio o descarga eléctrica.
- No permita que el aparato esté cubierto o toque materiales inflamables como cortinas, cortinajes o paredes, cuando esté en funcionamiento. No guarde ningún artículo encima del aparato cuando esté en funcionamiento. No opere debajo de gabinetes de pared.
- No limpie con estropajos metálicos.
- No intente desalojar los alimentos cuando el electrodoméstico esté enchufado en el tomacorriente.
- Utilice los ajustes de temperatura recomendados para cocinar, hornear, asar y freír al aire.

INTRODUCCIÓN

Esta freidora de aire caliente ofrece una manera fácil y saludable de preparar sus ingredientes favoritos. Mediante el uso de circulación rápida de aire caliente y una parrilla superior, es capaz de preparar numerosos platos. La mejor parte es que la freidora de aire, calienta los alimentos en todas las direcciones y la mayoría de los ingredientes no necesitan aceite.

DATOS TÉCNICOS

Voltaje: 220-240V~50-60 Hz
 Potencia: 2300W(1800W+500W)
 Capacidad: 11 litros
 Temperatura ajustable: 60 °C- 200 °C
 Temporizador (1 min-12 h)

DESCRIPCIÓN GENERAL

1. Panel de visualización
2. Rejilla
3. Asa
4. Ventana de cocción visible
5. Carcasa principal
6. Tubo de calentamiento inferior
7. Salida de aire

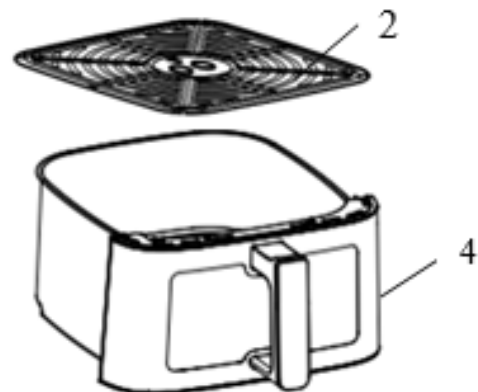
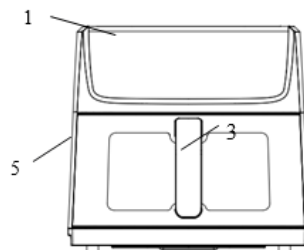

IMPORTANTE PELIGRO

- Este aparato puede ser utilizado por niños mayores de 8 años y personas con capacidades físicas, sensoriales o mentales reducidas, o sin experiencia ni conocimientos, siempre que reciban supervisión o instrucciones sobre su uso seguro y comprendan los riesgos que conlleva. Los niños no deben jugar con el aparato. La limpieza y el mantenimiento no deben ser realizados por niños mayores de 8 años y bajo supervisión.



Fig.2

- Mantenga el aparato y su cable fuera del alcance de los niños menores de 8 años.
- Nunca sumerja la carcasa, que contiene los componentes eléctricos y las resistencias, en agua ni la enjuague bajo el grifo.
- No permita que entre agua ni ningún otro líquido en el aparato para evitar descargas eléctricas.
- Coloque siempre los ingredientes que vaya a freír en la cesta para evitar que entren en contacto con las resistencias.
- No cubra la entrada de aire ni las aberturas exteriores de ventilación mientras el aparato esté en funcionamiento.
- No llene la cesta con aceite, ya que podría provocar un incendio.
- Nunca toque el interior del aparato mientras esté en funcionamiento. La temperatura de las superficies accesibles puede ser alta cuando el aparato está en funcionamiento.

ADVERTENCIA

- Compruebe que el voltaje indicado en el aparato coincida con el voltaje de la red eléctrica local.
- No utilice el aparato si el enchufe, el cable de alimentación u otras piezas presentan daños.
- No acuda a ninguna persona no autorizada para sustituir o reparar el cable de alimentación dañado.
- Mantenga el cable de alimentación alejado de superficies calientes.
- No enchufe el aparato ni utilice el panel de control con las manos mojadas.
- No coloque el aparato contra la pared ni contra otros aparatos. Deje al menos 10 cm de espacio libre en la parte trasera y los laterales, y 10 cm de espacio libre por encima del aparato.
- No coloque nada encima del aparato.
- No utilice el aparato para ningún otro fin que el descrito en este manual.
- No deje el aparato funcionando sin supervisión.
- Durante la fritura con aire caliente, se libera vapor caliente por las aberturas de salida de aire. Mantenga las manos y la cara a una distancia segura del vapor y de las aberturas de salida de aire. Tenga cuidado con el vapor y el aire calientes al retirar la cesta del aparato.
- Las superficies accesibles pueden calentarse durante el uso (Fig. 2).
- Desenchufe el aparato inmediatamente si observa que sale humo oscuro. Espere a que deje de salir humo antes de retirar la cesta del aparato.

PRECAUCIÓN

- Asegúrese de que el aparato esté colocado sobre una superficie horizontal, nivelada y estable.
- Este aparato está diseñado exclusivamente para uso doméstico. Puede que no sea adecuado para su uso seguro en entornos como cocinas para el personal, granjas, moteles y otros entornos no residenciales. Tampoco está destinado a ser utilizado por clientes en hoteles, moteles, hostales y otros entornos residenciales.
- Si el aparato se utiliza de forma incorrecta, con fines profesionales o semiprofesionales, o

si no se utiliza según las instrucciones del manual de usuario, la garantía quedará invalidada y no nos haremos responsables de los daños causados.

- Desenchufe siempre el aparato cuando no lo utilice.
- El aparato necesita aproximadamente 30 minutos para enfriarse para poder manipularlo o limpiarlo de forma segura.

USO DE LA FREIDORA

ANTES DEL PRIMER USO

1. Retire todo el material de embalaje.
2. Retire el pegamento y las etiquetas del producto.
3. Limpie bien el tanque de freír y la bandeja de freír con agua caliente, detergente y una esponja no abrasiva.
4. Limpie el interior y el exterior del producto con un paño húmedo y tibio.
5. La freidora utiliza la tecnología de calentamiento por aire caliente. Nunca vierta aceite o grasa en la freidora.

PREPARACIÓN

1. Coloque el producto sobre una superficie nivelada, uniforme y estable; no coloque el producto sobre una superficie que no sea resistente al calor.
2. Coloque correctamente la bandeja para freír en el tanque de la freidora.
3. Nunca vierta aceite u otro líquido en el tanque de la freidora. Nunca cubra la abertura de entrada de aire del producto con objetos, ya que esto impedirá el flujo de aire y reducirá el efecto del calentamiento del aire caliente.

USO DEL APARATO

La freidora sin aceite permite preparar una amplia variedad de ingredientes.

Freír con aire caliente

1. Conecte el enchufe a una toma de corriente con toma de tierra.
2. Extraiga con cuidado la cesta de la freidora.
3. Coloque los ingredientes en la cesta.
4. Vuelva a colocar la cesta en la freidora.

Alinee cuidadosamente las guías del cuerpo de la freidora.

Nunca utilice la cesta sin la rejilla.

Precaución: No toque la cesta durante ni después de usarla, ya que se calienta mucho. Sujete siempre la cesta por el asa.

5. Determine el tiempo de preparación necesario para los ingredientes (consulte la sección "Ajustes" de este capítulo).

6. Algunos ingredientes requieren agitación a la mitad del tiempo de preparación (consulte la sección "Ajustes" de este capítulo). Para agitar los ingredientes, extraiga la cesta del aparato por el asa y agítela. Luego, vuelva a colocar la cesta en la freidora de aire.

Precaución: No presione el botón del asa mientras agita los ingredientes.

Consejo: Si configura el temporizador a la mitad del tiempo de preparación, oirá el pitido del temporizador cuando tenga que agitar los ingredientes. Sin embargo, esto significa que deberá volver a configurar el temporizador al tiempo de preparación restante después de agitar.

7. Cuando oiga el pitido del temporizador, que indica que ha transcurrido el tiempo de pre-

paración establecido, extraiga la cesta del aparato.

Consejo: Puede ajustar la temperatura o el tiempo a su gusto durante el uso. Los ajustes se mantendrán durante aproximadamente un minuto después de extraer la cesta del cuerpo.

8. Compruebe si los ingredientes están listos. Si los ingredientes aún no están listos, simplemente vuelva a colocar la cesta en el aparato y programe el temporizador para unos minutos adicionales.

9. Para retirar ingredientes (por ejemplo, papas fritas), extraiga la cesta de la freidora de aire caliente y colóquela sobre una rejilla de prueba.

No invierta la cesta con la rejilla aún colocada, ya que el exceso de aceite acumulado en el fondo se derramará sobre los ingredientes.

La cesta y los ingredientes están calientes; puede salir vapor dependiendo del tipo de ingredientes en la freidora de aire.

10. Vacíe la cesta en un tazón o plato.

11. Cuando una tanda de ingredientes esté lista, la freidora de aire caliente estará lista al instante para preparar otra tanda.

PANEL DE CONTROL



Tecla 1 – Tecla de encendido

Pulse la tecla de encendido para encender el aparato. Al pulsarla durante 3 segundos, se apagará el aparato durante la cocción. La pantalla mostrará "FIN". La luz de "FIN" se apagará y el ventilador dejará de funcionar 20 segundos después. El aparato dejará de funcionar por completo.



Tecla 2 - Menú de precalentamiento

Pulse la tecla para iniciar el precalentamiento



Tecla 3 - Inicio y pausa

Una vez que la cesta y la cesta estén correctamente colocadas en la carcasa principal, pulse la tecla para iniciar la cocción. Si necesita pausar la cocción durante el proceso, vuelva a pulsar este botón y la freidora de aire se detendrá.



Tecla 4 - Preajuste

Interruptor de control de temperatura



Teclas 5 y 6 - Control de temperatura (botones para aumentar y disminuir)

Tecla 1 y 2 - Control de tiempo (botones para aumentar y disminuir) permiten aumentar o disminuir la temperatura de cocción 5 °C a la vez. Mantenga pulsada la tecla para cambiar rápidamente la temperatura. Rango de control de temperatura: 80 °C-200 °C. Los símbolos permiten aumentar o disminuir el tiempo de cocción, un minuto a la vez. Mantenga pulsada la tecla para cambiar rápidamente el tiempo.



Luz indicadora 7 y 6 - Indicadores de temperatura/temporizador

AJUSTES

La siguiente tabla le ayudará a seleccionar los ajustes básicos para los ingredientes.

Nota: Tenga en cuenta que estos ajustes son orientativos. Dado que los ingredientes varían en origen, tamaño, forma y marca, no podemos garantizar la configuración óptima para sus ingredientes.

Dado que la tecnología Rapid Air recalienta el aire del interior del aparato al instante, retirar brevemente la cesta durante la fritura con aire caliente apenas interrumpe el proceso.

Consejos:

Los ingredientes más pequeños suelen requerir un tiempo de cocción ligeramente más corto que los ingredientes más grandes.

1. Compare con los alimentos de mayor tamaño. Los alimentos de tamaño pequeño requerirán menos tiempo para cocinarse.
2. Con una mayor cantidad de alimentos, el tiempo de cocción será mayor que con una cantidad pequeña de alimentos.
3. Durante el proceso de cocción, volcar los alimentos de tamaño pequeño puede promover el efecto de cocción final y puede ayudar a que los ingredientes se fríen bien distribuidos.
4. Añadiendo una pequeña cantidad de aceite a las patatas, la comida puede quedar más crujiente. Después de agregar el aceite, los ingredientes deben guardarse durante varios minutos antes de freírlos en la freidora.
5. Nunca cocine ingredientes con alto contenido de aceite en la freidora, como salchichas, etc.
6. El peso óptimo para cocinar patatas fritas crujientes es de 600 g.
7. Los sándwiches se pueden preparar de forma rápida y cómoda utilizando masa prefermentada. En comparación con la masa casera, la masa prefermentada requiere un tiempo de cocción más corto.
8. Puede utilizar la freidora para recalentar los alimentos. Para recalentar, ajuste la temperatura a 150°C, el tiempo máximo de cocción es de 10 minutos.

PATATAS FRITAS

	Mínimo máximo Cantidad de ingredientes	Tiempo (minutos)	Temperatura (°C)	Girar/Agitar	Información adicional
Chips finos congelados	200-700	15-25	200	Sí	
Chips gruesos congelados	200-700	15-25	200	Sí	
Chips de fabricación propia (8*8 mm)	200-550	20-25	180	Sí	Añadiendo 1/2 cucharada de aceite
Patatas fritas caseras	200-550	20-22	180	Sí	Añadiendo 1/2 cucharada de aceite
Tortitas de Patata	300	18-25	180		
Patatas con Mantequilla	500	18-22	180		

CARNE

	Mínimo máximo Cantidad de ingredientes	Tiempo (minutos)	Temperatura (°C)	Girar/Agitar	Información adicional
Filete de ternera	100-500	15-20	180	Sí	
Chuleta de cerdo	100-500	15-20	180	Sí	
Hamburguesa	100-500	15-20	180	Sí	Añadiendo 1/2 cucharada de aceite
Salchichas	100-500	15-20	200	Sí	Añadiendo 1/2 cucharada de aceite
Muslo de pollo	100-500	18-25	180	Sí	Añadiendo 1/2 cucharada de aceite
Pechuga de pollo	100-500	10-22	180		

CONGELADOS

	Mínimo máximo Cantidad de ingredientes	Tiempo (minutos)	Temperatura (°C)	Girar/Agitar	Información adicional
Rollo de primavera	100-400	15-18	200	Sí	Añadiendo 1/2 cucharada de aceite
Nuggets de pollo congelados	100-400	10-18	200		Añadiendo 1/2 cucharada de aceite
Pescado congelado para freír	100-400	15-20	180		Añadiendo 1/2 cucharada de aceite
Queso camembert congelado	100-400	10-15	200		Añadiendo 1/2 cucharada de aceite
Verdura congelada	100-400	15	180		

SOLUCIÓN DE PROBLEMAS

PROBLEMA	CAUSA	SOLUCIÓN
No funciona	El cable de alimentación no se ha insertado en la toma de corriente	Inserte bien el cable de alimentación en la toma de corriente
	No activó el cronómetro	Configure el temporizador en el tiempo de cocción deseado, luego el aparato podrá conectarse con la energía
La comida está aún cruda o no se ha cocinado bien	No pulsó el temporizador	Freír la comida por turnos
	La temperatura establecida es demasiado baja	Ajustar a una temperatura adecuada, volver a freír los alimentos.
	El tiempo de cocción es corto	Establecer un tiempo de cocción adecuado, volver a freír los alimentos.
No frió la comida de manera uniforme	Ciertos alimentos deben agitarse en medio de la cocción	En medio del proceso de cocción, retire la cesta. Saque y agítelo, luego empuje la cesta para continuar
No se puede empujar suavemente la cesta hacia el electrodoméstico	La cesta con demasiados alimentos es demasiado pesada	Los alimentos en la cesta no pueden exceder la línea máxima
	Manillar atascado	Coloque el manillar en posición horizontal

LIMPIEZA

Limpie el aparato después de cada uso.

La cesta y la rejilla antiadherente. No utilice utensilios de cocina metálicos ni productos de limpieza abrasivos para limpiarlos, ya que podrían dañar el revestimiento antiadherente.

1. Desconecte el aparato de la toma de corriente y deje que se enfríe.

Nota: Retire la cesta para que la freidora de aire caliente se enfríe más rápido.

2. Limpie el exterior del aparato con un paño húmedo.

3. Limpie la cesta y la rejilla con agua caliente, lavavajillas y una esponja no abrasiva.

Puede usar un desengrasante para eliminar cualquier resto de suciedad.

Consejo: Si hay suciedad adherida a la rejilla o al fondo de la cesta, llénela con agua caliente y lavavajillas. Coloque la rejilla en la cesta y déjela en remojo durante aproximadamente 10 minutos.

4. Limpie el interior del aparato con agua caliente y una esponja no abrasiva.

5. Limpie la resistencia con un cepillo de limpieza para eliminar cualquier resto de comida.

NOTA

Este aparato no está diseñado para ser utilizado por personas (incluidos niños) con capacidades físicas o sensoriales reducidas, o falta de experiencia y conocimiento, a menos que sean supervisados o instruidos acerca del uso del aparato por una persona responsable de su seguridad, los niños deben ser supervisados para asegurarse de que no juegan con el aparato.



“ELIMINACION DE RESIDUOS DE EQUIPOS ELÉCTRICOS Y ELECTRÓNICOS POR PARTE DE USUARIOS PARTICULARES EN LA UNIÓN EUROPEA”

Este símbolo en el producto o en su envase indica que no debe eliminarse junto con los desperdicios generales de casa. Es responsabilidad del usuario eliminar los residuos de este tipo, depositándolos en un “punto limpio” para el reciclado de residuos eléctricos y electrónicos. La recogida y el reciclado selectivos de los residuos de aparatos eléctricos en el momento de su eliminación contribuirán a conservar los recursos naturales y a garantizar el reciclado de estos residuos de forma que se proteja el medio ambiente y la salud. Para obtener más información sobre los puntos de recogida de residuos eléctricos y electrónicos para reciclado, póngase en contacto con su ayuntamiento, con el servicio de eliminación de residuos domésticos o con el establecimiento en el que adquirió el producto.

Importado por: Maquiten, S.A.
Polígono Industrial de Güimar Sector 3 Manzana XV Nave 8
38509 Güimar
Santa Cruz de Tenerife
Tel: 922539251
E.mail: web@mibricolaje.com
Made in China
Fabricado por: NIT CO., LTD

