

DONNA **garden**

TOLDO MANUAL RETRÁCTIL

DG1437-DG1438

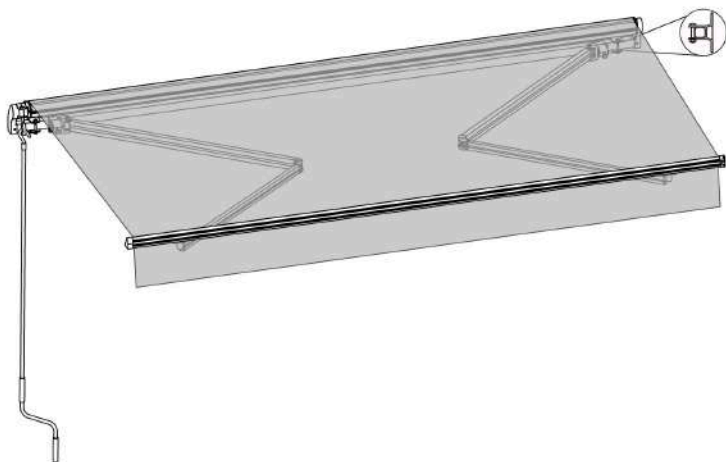

Gracias por comprar este producto DONNA GARDEN.
Para garantizar que el producto funcione correctamente, lea las
instrucciones antes de su uso.



60 min



2



Nº packaging

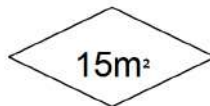

Superficie instalación

RECOMENDACIONES DE MANTENIMIENTO

Metal: Lavar con agua jabonosa suave y enjuagar con agua limpia. Secar con un paño sin pelusa. Evitar el uso de detergentes y productos ácidos.

Tela: Limpieza en seco.

Plástico: Quitar el polvo regularmente con un paño limpio, suave y seco.

EVITAR EL USO DE PRODUCTOS CORROSIVOS.

HERRAMIENTAS REQUERIDAS PARA LA INSTALACIÓN:



(herramientas no incluidas)

PRECAUCIONES DE USO

1. Mantenga a los niños y mascotas alejados de los puntos de montaje.
2. Por su seguridad, no realice el montaje solo. Por razones de seguridad, recomendamos que lo hagan dos personas.
3. Algunas piezas pueden tener bordes afilados. Durante el proceso de montaje, si es necesario, utilice guantes de protección.
4. Se deben tomar precauciones básicas al montar y utilizar este producto para limitar el riesgo de lesiones y daños materiales.
5. Solo para uso en exteriores. Este producto no debe utilizarse en situaciones donde la fuerza del viento sea superior al nivel 5 (29-38 km/h). Este producto solo se utiliza para generar sombra y no es resistente a las inclemencias del tiempo.
6. Apague el producto en caso de mal tiempo, vientos moderados o fuertes, lluvia intensa o nevada intensa. No utilice este producto en climas fríos, ya que podría dañarlo o afectar su rendimiento.
7. Compruebe que todas las tuercas estén bien apretadas antes y durante el

uso.

8. La garantía no cubre los daños causados por condiciones climáticas adversas. 9. No encienda velas, cerillas ni llamas abiertas debajo ni cerca del producto.

10. Advertencia: No coloque llamas ni fuentes de calor cerca de la tela de la tienda.

11. Por razones de seguridad relacionadas con la temperatura interna, el motor puede funcionar continuamente durante 3 minutos.

Si el motor arranca durante más de 3 minutos, dejará de funcionar.

Espere 15 minutos para volver a utilizar el motor.

Para su información, la temperatura interna del motor volverá a la temperatura inicial después de 5 horas.

12. Advertencia: Al limpiar, realizar el mantenimiento o reemplazar piezas, el enchufe del producto debe estar desenchufado.

13. Advertencia: Instrucciones de seguridad importantes. Seguir estas instrucciones es importante para la seguridad de las personas. Siga estas instrucciones.







14. Advertencia: Instrucciones de seguridad importantes. Siga todas las instrucciones, ya que una instalación incorrecta puede causar lesiones graves.

Instrucciones de montaje:

Nuestras claras instrucciones de montaje le guiarán paso a paso desde el principio hasta el final del proyecto. De esta manera, recibirá productos de alta calidad. Fácil de montar, le brindará años de satisfacción.

Solo necesita un destornillador, una llave inglesa (M8, M10, M12), un martillo y dos (no incluidas).

15. Advertencia: Protección contra sobrecarga. Si el motor activa la protección contra sobrecarga después de funcionar continuamente durante aproximadamente 4 minutos, es posible que al presionar el comando en el control remoto no se active. Esto es normal. Espere 15 minutos y el motor VOLVERÁ A FUNCIONAR CON NORMALIDAD.

A	 TOLDO			X1	B	 SOPORTE DE PARED	$\frac{X2}{X3}$	C	 ANCLA	$\frac{X4}{X6}$	
D	 M8x55	$\frac{X2}{X3}$	E	 Φ8,5	$\frac{X2}{X3}$	F	 M8	$\frac{X2}{X3}$	G	 MANIVELA MANUAL	X1

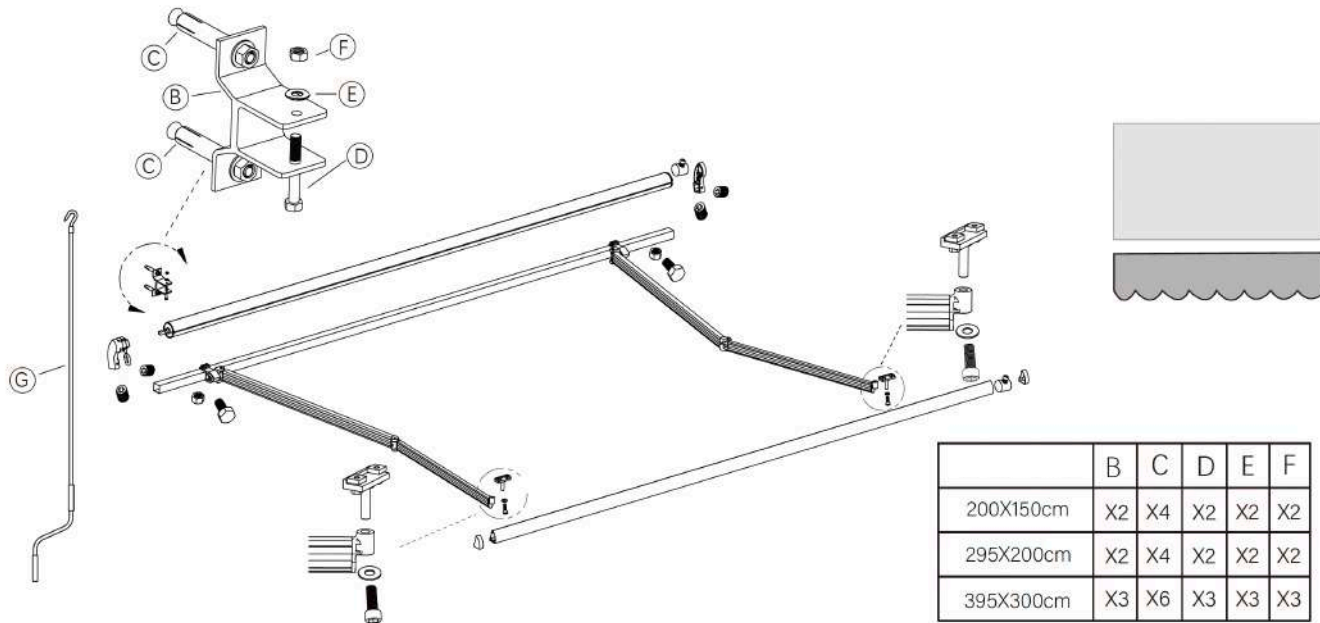

	B	C	D	E	F
200X150cm	X2	X4	X2	X2	X2
295X200cm	X2	X4	X2	X2	X2
395X300cm	X3	X6	X3	X3	X3

PREPARATIVOS

Asegúrese de que no haya niños ni mascotas presentes durante el montaje. Podrían lastimarse con las piezas o herramientas que estén sueltas. Retire con cuidado el toldo de la caja y retire los protectores de poliestireno. Retire las bolsas y los protectores de plástico del toldo y colóquelo a un lado con cuidado para evitar que se raye, se dañe o se ensucie durante el montaje. Compruebe la cantidad de piezas en el embalaje, si cumple con los requisitos de la lista de empaque y la calidad de las piezas disponibles. Si tiene alguna pregunta, póngase en contacto con el proveedor.

Tenga en cuenta que la estructura puede extenderse repentinamente durante el desembalaje.

herramientas para el montaje:

- √ Taladro
- √ Broca para mampostería de 14 mm
- √ Nivel
- √ Llave inglesa
- √ Escalera de tijera
- √ Cinta métrica
- √ Tiza o rotulador
- √ Martillo de madera

MONTAJE

Montaje en pared de hormigón o ladrillo

Los toldos deben instalarse a una altura mínima de 250 cm únicamente en paredes de hormigón armado o mampostería maciza. Si tiene dudas, consulte a un profesional.

Si su edificio cuenta con una estructura exterior (como aislamiento, doble pared de ladrillo o revestimiento de ladrillo), la instalación debe ser realizada por un profesional.

Si la pared o la mampostería presentan grietas, consulte a un profesional.

Asegúrese de que la pared o el techo estén planos, de modo que el soporte quede firmemente asentado.

¡ADVERTENCIA! Se necesitan dos adultos sanos con conocimientos técnicos para mover e instalar el toldo.

Para una instalación segura y sin problemas, piense dónde fijará el toldo a la pared antes de empezar a taladrar.

Paso 1: Elija la ubicación de montaje

Asegúrese de tener en cuenta también la altura de caída al decidir dónde instalar el toldo. El ángulo de caída se puede modificar después del montaje. Sin embargo, el ángulo de caída ideal ya viene ajustado de fábrica y solo se puede modificar mínimamente. Recomendamos que la barra frontal del toldo tenga una altura mínima de 250 cm cuando esté completamente extendida. Si las condiciones locales no lo permiten, puede montar el toldo en una posición más baja. La línea central horizontal que pasa por los orificios inferiores debe ser 60 cm más alta que el eje de la barra frontal para alcanzar el ángulo de inclinación mínimo de 14°. Si desea montarlo sobre una puerta de balcón, debe dejar un espacio de al menos 20 cm por encima del marco de la puerta si hay suficiente espacio disponible.

Figura 1:

Al elegir la ubicación de montaje, debe tener en cuenta el ángulo de inclinación. Recomendamos que la barra frontal del toldo tenga una altura mínima de 250 cm y que la caída total A sea de al menos 60 cm. A una altura de barra frontal de 250 cm, la altura de la línea central a través de los orificios de perforación inferiores es de 310 cm.

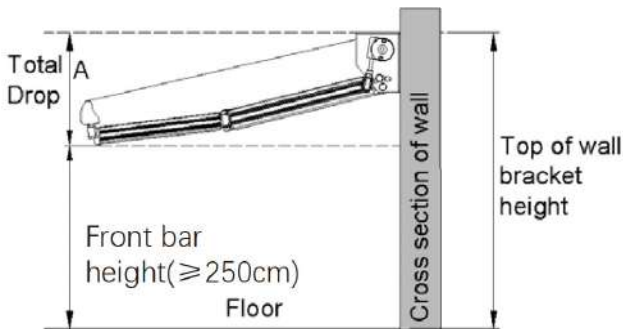

Paso 2: Marcar los agujeros

Después de elegir la posición de montaje, puede marcar dónde necesita perforar los agujeros para los soportes. Dibuje una línea horizontal a la altura deseada. Use un medidor cónico largo, un nivel y una tiza.

Ya hemos marcado dónde y con qué ancho deben montarse los soportes. Mida el ancho entre los soportes y cópielo en la línea de la pared/techo.

Coloque un soporte con el agujero de montaje inferior a la altura de la línea de tiza hasta la pared (consulte la figura 2 para ver la posición correcta del soporte) y marque los dos agujeros. Utilice la plantilla para marcar el centro del soporte pasando un rotulador por los agujeros de los soportes. También puede usar el embalaje para crear una plantilla para marcar el centro. Simplemente coloque los soportes del toldo sobre el embalaje y marque los agujeros. Luego, sostenga la plantilla contra la pared a la altura correspondiente.

Use un nivel.

Atención: Para evitar errores, mida manualmente el tamaño del agujero. Las dimensiones proporcionadas en este manual son solo de referencia.

Paso 3: Perforar los agujeros

Utilice una broca para mampostería de 14 mm para perforar los agujeros para los soportes en las marcas correspondientes de la pared. Los agujeros deben tener 9 cm de profundidad en la pared y deben perforarse a través de mampostería sólida o hormigón. No perfora el mortero, ya que no ofrece la resistencia suficiente para los anclajes de alta resistencia necesarios para la instalación del toldo.

Utilice una broca para mampostería de 14 mm para perforar agujeros de 9 cm de profundidad.

Paso 4: Inserte los anclajes de alta resistencia

Después de perforar, limpie los agujeros con aire comprimido. A

continuación, inserte los anclajes de alta resistencia. Antes de insertarlos, retire la tuerca, la arandela y la abrazadera. Colóquelos a un lado para tenerlos a mano.

Paso 5: Colgar el toldo

Inserte los tornillos de expansión y, dejando 0,5 cm de separación, cuelgue el toldo y apriete los tornillos.

Atención: Si al extraer la tuerca del anclaje de alta resistencia no encuentra resistencia, significa que no tiene suficiente anclaje. Repita el montaje completo con una separación mínima de 15 cm. Una vez insertados por completo, los soportes deben quedar firmemente fijados a la pared. Si aún se mueven, apriételos aún más. No intente fijar los soportes de pared a piedras sueltas ni a superficies que no estén completamente fijadas a la mampostería. Atención: Si los anclajes de alta resistencia se salen más de 30 mm, o si esto va acompañado de grietas en el material base o aflojamiento de los tornillos, se debe detener inmediatamente y reforzar.

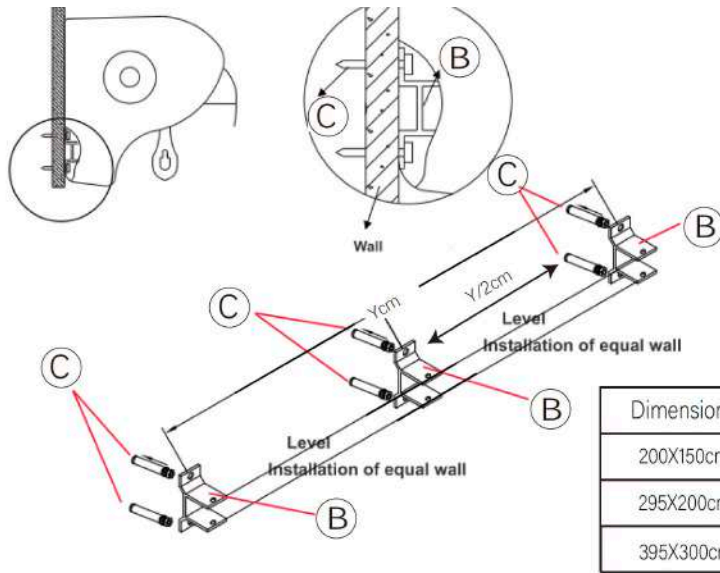



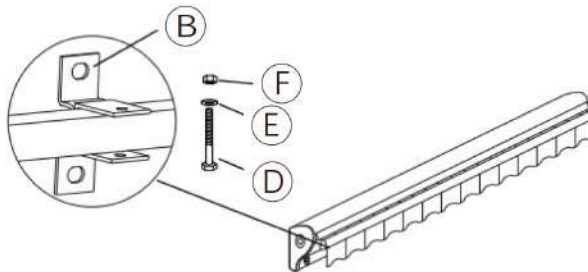

Dimensions	Ycm
200X150cm	183cm
295X200cm	267cm
395X300cm	370cm

Nota: El número de anclajes puede variar según la longitud del producto. Para evitar errores, las dimensiones especificadas en el texto pueden estar distorsionadas, por lo que la posición de instalación del soporte de pared debe mantenerse en la posición central especificada.

Instalación horizontal en la misma pared



(B)		X2 X3	(C)		X4 X6
(D)	 M8-55	X2 X3	(E)	 Ø8,5	X2 X3
(F)	 M8	X2 X3			

Los toldos están diseñados únicamente para proteger del sol. No deben utilizarse durante períodos de viento fuerte, lluvia, granizo o nieve. En tales condiciones, retraiga el toldo inmediatamente. Nunca permita que los niños jueguen con el toldo.

Asegúrese de que la tela esté tensada. Si la tela no está tensada durante la extensión, gire en sentido contrario a las agujas del reloj hasta que esté tensada.

No coloque ningún objeto ni parte del cuerpo, como las manos, en el toldo mientras se extiende o se retrae. ¡Peligro de aplastamiento!

Cuando la barra frontal toque el rodillo, como se muestra en la siguiente figura durante la retracción, no intente acercarla, ya que podría dañar el producto.

Retire la manivela del asa después de ajustar el toldo como desee y colóquela en un lugar fuera del alcance de los niños para evitar que jueguen con él.

MANTENIMIENTO

El mantenimiento regular no solo ayudará a prolongar la durabilidad, sino que también es importante para su seguridad y la de los demás.

Revise regularmente si los soportes de pared están bien apretados y ajústelos si están flojos o sueltos.

Revise la caja de cambios cada seis meses. Si encuentra algún daño, deje de usar el toldo hasta que la caja de cambios se haya reparado o reemplazado.

Revise los pernos y tuercas cada seis meses y ajústelos si están flojos o sueltos.

Deje de usar el toldo inmediatamente si está dañado o no está bien apretado.

Por favor, contacte con un centro de servicio autorizado para reparaciones o si tiene alguna pregunta.

Normalmente no es necesario lubricar las partes móviles del toldo. Sin embargo, si fuera necesario durante el día, por ejemplo, debido a ruidos anormales o porque la extracción resulta difícil, utilice únicamente lubricantes aptos para materiales plásticos; no

utilice lubricantes a base de petróleo.

Utilice una pajita conectada a la boquilla de pulverización. Lubrique generosamente la zona entre el extremo del tubo enrollable y el soporte del extremo (pasador de pivote). Tenga cuidado de no rociar demasiado sobre la tela.

LIMPIEZA

Estructura: Con el tiempo, el polvo y la suciedad se acumulan en la estructura y requieren una limpieza periódica para mantener su aspecto.

Puede aplicar un limpiador en aerosol suave o una mezcla de agua y detergente a la estructura para limpiarla. Retire el polvo con un paño húmedo. No utilice detergentes agresivos, como por ejemplo, para limpiar residuos de aceite.

Tejido: Limpie la tela cada seis meses.

Utilice únicamente jabón natural, nunca detergentes químicos. El agua debe estar entre fría y tibia. Deje que la tela se seque completamente. No utilice aparatos de calor, como un secador de pelo, para secarla.

DESMONTAJE

Cuando ya no quiera usar el toldo o si algún día desea desecharlo, deberá desmontarlo.

¡Atención! Se necesitan al menos dos adultos sanos para este paso.

Retraiga el toldo completamente antes de desmontarlo. Ate los brazos del toldo para evitar que se despliegue accidentalmente. Esto podría causar daños y lesiones. Puede utilizar la banda de protección que venía con el toldo al comprarlo.

Siga las instrucciones de montaje en orden inverso para desmontar el toldo.

Asegúrese de que los agujeros en la pared estén sellados profesionalmente.

¡Atención! También deben seguirse las instrucciones de seguri-

dad para el desmontaje.

ALMACENAMIENTO

Si no desea utilizar el toldo durante un periodo prolongado, se recomienda retirarlo de los soportes y guardarlo.

Asegúrese de que la tela esté completamente seca antes de guardarlo. Guardar una tela húmeda puede causar manchas y daños.

Guarde el toldo en un lugar seco y seguro, fuera del alcance de los niños.

No deseche este toldo con otros residuos domésticos. Para evitar posibles daños al medio ambiente o a la salud humana derivados de la eliminación incontrolada de residuos, recíclelos de forma responsable para promover la reutilización sostenible de los recursos materiales. Para devolver su dispositivo usado, utilice los sistemas de devolución y recogida o póngase en contacto con el vendedor donde lo adquirió. Ellos pueden encargarse de su reciclaje respetuoso con el medio ambiente. Deseche los materiales de embalaje según las normativas locales.

Importado por: Maquiten, S.A
Polígono Industrial de Güimar
Sector 3 Manzana XV Nave 8
38509 Güimar Santa Cruz de Tenerife
Tel: 922539251 Email: web@mibricolaje.com
Made in China
Fabricado por: HST CO., LTD.

