

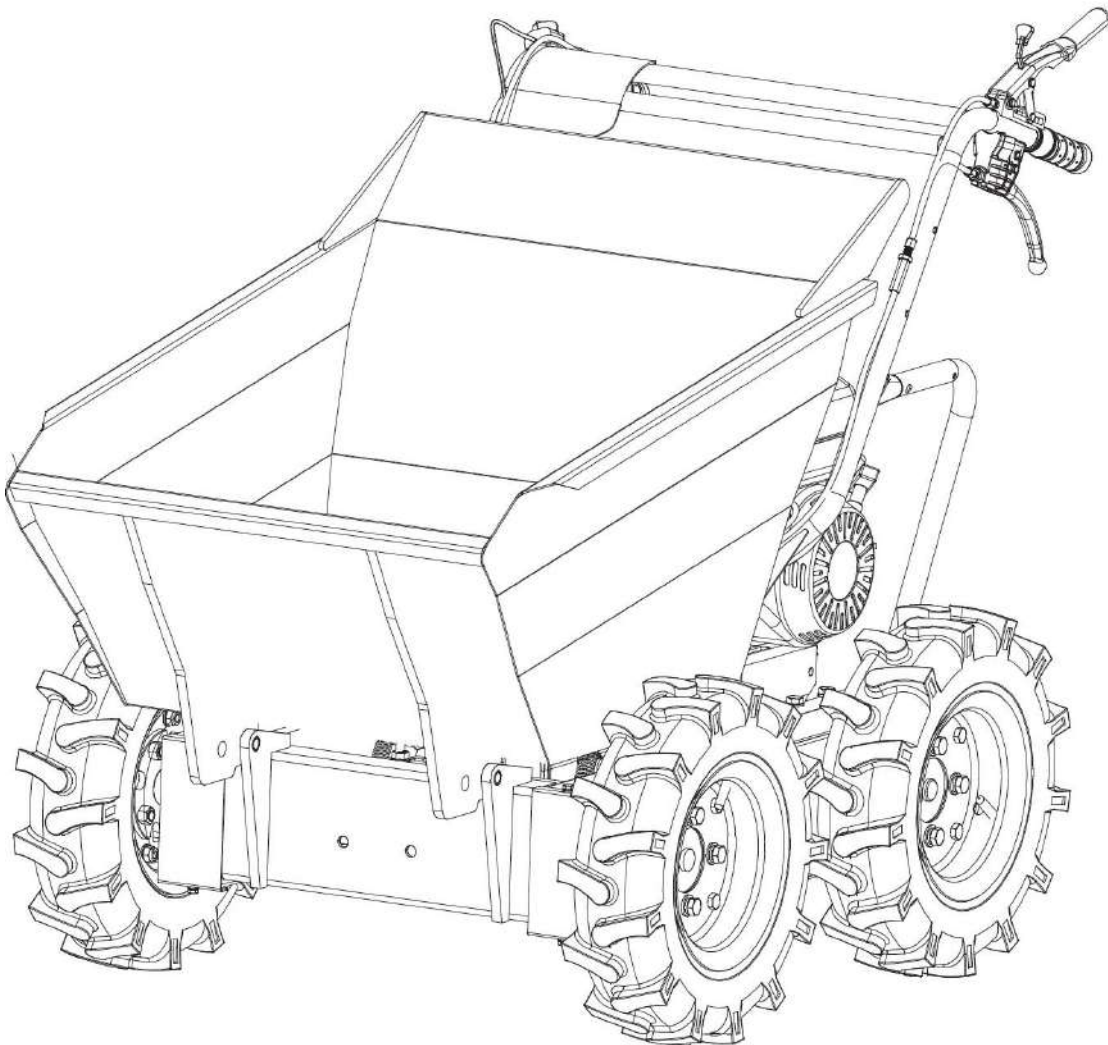

MANUAL DE INSTRUCCIONES

**CARRETILLA 4 RUEDAS
CON DUMPER
TK267**



ATENCIÓN:

Gracias por elegir esta carretilla 4 ruedas con dumper.

Para garantizar el correcto funcionamiento y para mantener su vida útil, por favor, lea atentamente este manual antes de usar.

INTRODUCCIÓN

Su nueva carretilla satisfará con creces sus expectativas. Ha sido fabricada bajo estrictos estándares de calidad para cumplir con criterios de rendimiento superiores. Le resultará fácil y segura de operar. Y con el cuidado adecuado, le brindará muchos años de servicio.

Lea atentamente todo este manual del operador antes de usar esta unidad. Tenga especial cuidado en prestar atención a las precauciones y advertencias.

La caja de cambios de cuatro velocidades, tres adelante y una atrás, es el corazón de la unidad. Está sobredimensionada para gestionar con seguridad los enormes pares generados por el motor. Gracias a su eficiente engranaje reductor, es capaz de moverse en cada situación y soportando cualquier carga.

El fabricante del motor es responsable de todos los problemas relacionados con el motor con respecto al rendimiento, la potencia, consulte el manual del propietario/operador del fabricante del motor, que se empaqueta por separado con su unidad, para obtener más información.

ESPECIFICACIONES

Motor	196cc,4.1KW / 3600/min
Transmisión	3F+1R
Capacidad de carga	400 kg
Longitud del cajón	940mm
Ancho del cajón	635mm
Profundidad del cajón	330mm
Nivel de potencia sonora	98 dB(A) k=2.51 dB(A) Garantizado 101 dB
Nivel de presión sonora	84.6 dB(A) k=3 dB(A)
Nivel vibratorio encendido	3.92 m/s ² k=1.5m/s ²
Peso	145 kg

SÍMBOLOS

La placa de características de su máquina puede mostrar símbolos. Estos representan información importante sobre el producto o instrucciones sobre su uso.

REGLAS GENERALES DE SEGURIDAD

Comprenda su máquina

Lea este manual y las etiquetas adheridas a la máquina para comprender sus limitaciones y peligros potenciales.

Familiarícese a fondo con los controles y su correcto funcionamiento. Sepa cómo detener la máquina y desconectar los controles rápidamente.

Asegúrese de leer y comprender todas las instrucciones y precauciones de seguridad que se describen en el manual del fabricante del motor que se entrega por separado con su unidad. No intente operar la máquina hasta que comprenda completamente cómo operar y mantener correctamente el motor y sepa cómo evitar lesiones accidentales y/o daños a la propiedad.

Si la unidad va a ser utilizada por alguien que no sea el comprador original, o si va a ser prestada, alquilada o vendida, proporcione siempre este manual y cualquier capacitación de seguridad necesaria antes de la operación.

El usuario puede prevenir y es responsable de los accidentes o lesiones que puedan ocurrir a sí mismo, a otras personas o a la propiedad. No fuerce la máquina más allá de sus límites. Utilice la máquina correcta para su aplicación.



¡Precaución! Ignorar las señales y advertencias de seguridad aplicadas en la máquina, así como ignorar las instrucciones de seguridad y funcionamiento, puede provocar lesiones graves e incluso la muerte.



Lea atentamente estas instrucciones.



Use protección para los ojos. Use protección auditiva.



Use guantes protectores.



Use calzado de seguridad.



No retirar ni manipular los dispositivos de protección y seguridad.



No fumar, chispas o llamas.



Tenga en cuenta que se pueden lanzar objetos mientras está en uso.



Mantenga alejados a los niños y a los transeúntes.



No toque las piezas que estén calientes por el funcionamiento. Podrían producirse quemaduras graves.



Nunca arranque ni haga funcionar el motor dentro de un área cerrada.



Los gases de escape son peligrosos y contienen monóxido de carbono. Permanecer en el entorno puede provocar la pérdida del conocimiento y la muerte.



No opere en pendientes con un ángulo superior a 20° o cargue en una posición inclinada.



Apague siempre el motor antes de comenzar el mantenimiento.



El ángulo máximo de subida de la máquina es de 20°. El ángulo máximo de descenso de la máquina con el cabezal hacia abajo es de 6°.



SEGURIDAD PERSONAL

No permita que los niños operen esta máquina en ningún momento.

Mantenga a los niños, mascotas y otras personas que no utilicen la unidad lejos del área de trabajo. Esté alerta y apague la unidad si alguien ingresa al área de trabajo. Mantenga a los niños bajo el cuidado atento de un adulto responsable.

No opere la máquina bajo la influencia de drogas, alcohol o cualquier medicamento que pueda afectar su capacidad para usarla correctamente.

Vístase apropiadamente: use pantalones largos y gruesos, botas de trabajo y guantes de trabajo. No use ropa holgada, pantalones cortos ni joyas de ningún tipo.

Asegure el cabello largo para que quede por encima del nivel de los hombros. Mantenga su cabello, ropa y guantes alejados de las piezas móviles. La ropa suelta, las joyas o el cabello largo pueden quedar atrapados en las piezas móviles.

Proteja los ojos, la cara y la cabeza de los objetos que puedan salir despedidos de la unidad. Siempre use gafas de seguridad o anteojos de seguridad con protectores laterales cuando opere.

Use protección auditiva adecuada. Mantenga siempre las manos y los pies alejados de todas las piezas móviles durante el funcionamiento. Partes que se mueven

puede cortar o aplastar partes del cuerpo. Mantenga siempre las manos y los pies alejados de todos los puntos de pellizco.

No toque las piezas que puedan estar calientes debido al funcionamiento. Deje que las piezas se enfríen antes de intentar realizar tareas de mantenimiento, ajuste o servicio.

Manténgase alerta, mire lo que está haciendo y use el sentido común cuando opere la máquina.

No se extralimite. No utilice la máquina descalzo o con sandalias o calzado ligero similar. Use calzado protector que proteja sus pies y mejore su equilibrio sobre superficies resbaladizas.

Mantenga la postura y el equilibrio en todo momento.

Esto permite un mejor control de la máquina en situaciones inesperadas.

INSPECCION SU MÁQUINA

Revise su máquina antes de ponerla en marcha. Mantenga los protectores en su lugar y en buen estado de funcionamiento. Asegúrese de que todas las tuercas, pernos, etc., estén bien apretados.

Nunca opere la máquina cuando necesite reparación o esté en malas condiciones mecánicas.

Reemplace las piezas dañadas, faltantes o defectuosas antes de usarlo. Compruebe si hay fugas de combustible. Mantenga la máquina en condiciones de trabajo seguras.

No use la máquina si el interruptor del motor no apaga el motor cuando está funcionando.

Cualquier máquina a gasolina que no se pueda controlar con el interruptor del motor es peligrosa y debe ser reemplazada.

Verifique periódicamente que las llaves y las llaves de ajuste se retiren del área de la máquina antes de ponerla en marcha. Una llave inglesa o una llave que se deje unida a una pieza giratoria de la máquina puede provocar lesiones personales.

Evite el arranque accidental. Asegúrese de que el interruptor del motor esté apagado antes de transportar la máquina o realizar cualquier mantenimiento o servicio en la unidad. Transportar o realizar mantenimiento o servicio de GB en una máquina con su interruptor encendido invita a sufrir accidentes.

Si la máquina comienza a vibrar anormalmente, detenga el motor y verifique inmediatamente la causa. La vibración es generalmente una señal de advertencia de problemas.

SEGURIDAD DEL MOTOR

Esta máquina está equipada con un motor de combustión interna. No lo use en o cerca de terrenos cubiertos de bosques o arbustos a menos que el sistema de escape esté equipado con un parachispas que cumpla con las leyes locales, estatales o federales aplicables.

En el estado de California, la ley exige un parachispas. Otros estados tienen leyes similares.

Si se utiliza un parachispas, el operador debe mantenerlo en buen estado de funcionamiento.

Nunca arranque ni haga funcionar el motor dentro de un área cerrada. Los gases de escape son peligrosos, contienen monóxido de carbono, un inodoro y gas mortal. Opere esta unidad únicamente en un área exterior bien ventilada.

No manipule el motor en un esfuerzo por hacerlo funcionar a velocidades más altas. La velocidad máxima del motor está preestablecida por el fabricante.

y está dentro de los límites de seguridad. Consulte el manual del motor.

Tenga a mano un extintor de incendios Clase B cuando opere esta máquina en áreas secas como medida de precaución.

SEGURIDAD DEL COMBUSTIBLE

El combustible es altamente inflamable y sus vapores pueden explotar si se encienden. Tome precauciones cuando lo use para reducir la posibilidad de lesiones personales graves.

lesión.

Cuando llene o drene el tanque de combustible, use un recipiente de almacenamiento de combustible aprobado mientras se encuentra en un área exterior limpia y bien ventilada. Mientras agrega combustible u opera la unidad, no fume y manténgase alejado de chispas, llamas abiertas u otras fuentes de ignición cerca del área de operación. Nunca llene el tanque de combustible en interiores.

Para evitar chispas o arcos, mantenga los objetos conductores conectados a tierra, como herramientas, alejados de las partes eléctricas vivas expuestas y

conexiones. Estos eventos podrían encender humos o vapores.

Pare siempre el motor y deje que se enfríe antes de llenar el depósito de combustible. Nunca quite la tapa del tanque de combustible ni agregue combustible mientras el motor está funcionando o cuando el motor está caliente.

No opere la máquina con fugas conocidas en el sistema de combustible.

Afloje la tapa del tanque de combustible lentamente para aliviar cualquier presión en el tanque.

Nunca llene en exceso el tanque de combustible. Debido a que el calor del motor puede hacer que el combustible se expanda, nunca llene el tanque a más de 1/2" por debajo del fondo del el cuello de llenado. Esto proporcionará espacio para la expansión del combustible.

Vuelva a colocar todas las tapas de los tanques y contenedores de combustible de manera segura y limpie el combustible derramado. Nunca opere la unidad sin la tapa de combustible de forma segura.

en su lugar.

Evite crear una fuente de ignición para el combustible derramado. Si se derrama combustible, no intente arrancar el motor. En su lugar, aleje la máquina del área del derrame y evite crear cualquier fuente de ignición hasta que los vapores de combustible se hayan disipado.

Cuando se derrame combustible sobre usted o su ropa, lávese la piel y cámbiese de ropa inmediatamente.

Almacene el combustible en recipientes específicamente diseñados y aprobados para el almacenamiento de combustible.

Almacene el combustible en un área fresca y bien ventilada, lejos de chispas, llamas abiertas u otras fuentes de ignición.

Nunca almacene combustible, o una máquina con combustible en el tanque, dentro de un edificio donde los vapores puedan alcanzar una chispa, una llama abierta o cualquier otra fuente de ignición (como un calentador de agua, un horno o una secadora de ropa). Deje que el motor se enfríe antes de guardarlo en cualquier recinto.

NORMAS DE SEGURIDAD ESPECÍFICAS

Inspeccione minuciosamente el área a trabajar.

Mantenga el área de trabajo limpia y libre de escombros para evitar tropiezos. Opere en terreno plano y nivelado.

Nunca coloque ninguna parte de su cuerpo donde pueda estar en peligro si ocurriera un movimiento durante el montaje, la instalación, la operación, el mantenimiento, la reparación o la reubicación.

Mantenga a todos los transeúntes, niños y mascotas a una distancia mínima de 23 m. Si se le acercan, detenga la unidad inmediatamente.

No monte nada en la tolva y nunca lleve pasajeros.

Nunca estacione la máquina en un lugar con suelo inestable que pueda ceder, especialmente cuando está lleno.

Desengrane la palanca del embrague antes de arrancar el motor.

Arranque el motor cuidadosamente de acuerdo con las instrucciones y con los pies alejados de las piezas móviles.

No abandone nunca el puesto de mando con el motor en marcha.

Siempre sostenga la unidad con ambas manos cuando esté en funcionamiento. Mantenga un agarre firme en el manillar.

Tenga en cuenta que la máquina puede rebotar inesperadamente hacia arriba o saltar hacia adelante si choca con obstáculos enterrados, como rocas grandes o raíces.

Camine, nunca corra con la máquina.

No sobrecargue la capacidad de la máquina.

Conduzca siempre a una velocidad segura y ajuste la velocidad a la pendiente del terreno, las condiciones de la superficie de la carretera y el peso del vehículo.

carga.

Tenga mucho cuidado cuando vaya en reversa o tire de la máquina hacia usted.

Tenga mucho cuidado cuando opere o cruce caminos, senderos o caminos de grava. Manténgase alerta a los peligros ocultos o al tráfico.

En terreno blando, conduzca en la primera marcha adelante/atrás. No acelere rápidamente, gire bruscamente ni se detenga.

Preste la máxima atención cuando trabaje en terreno helado, ya que la máquina puede tender a patinar.

No opere la máquina en áreas confinadas donde pueda haber riesgo de aplastamiento del operador entre la máquina y otra

objeto.

Nunca opere la máquina en pendientes donde el ángulo sea superior a 20°.

Cuando opere en una pendiente, ya sea que avance o retroceda, siempre asegúrese de que el peso esté equilibrado de manera uniforme. Siempre opere la máquina en línea recta cuesta arriba o cuesta abajo, nunca conduzca de lado o de lado a lado de la pendiente. No cambie de marcha en pendientes.

Al descargar el contenido de la tolva, el centro de gravedad cambiará continuamente y las condiciones del terreno serán fundamentales para la estabilidad de la máquina. Tenga mucho cuidado y control cuando descargue la tolva en terreno inestable, como arcilla o tierra mojada.

DESEMBALAJE DEL CONTENEDOR

Retire todas las placas de madera contrachapada y retire todas las piezas sueltas de las tarimas inferiores.

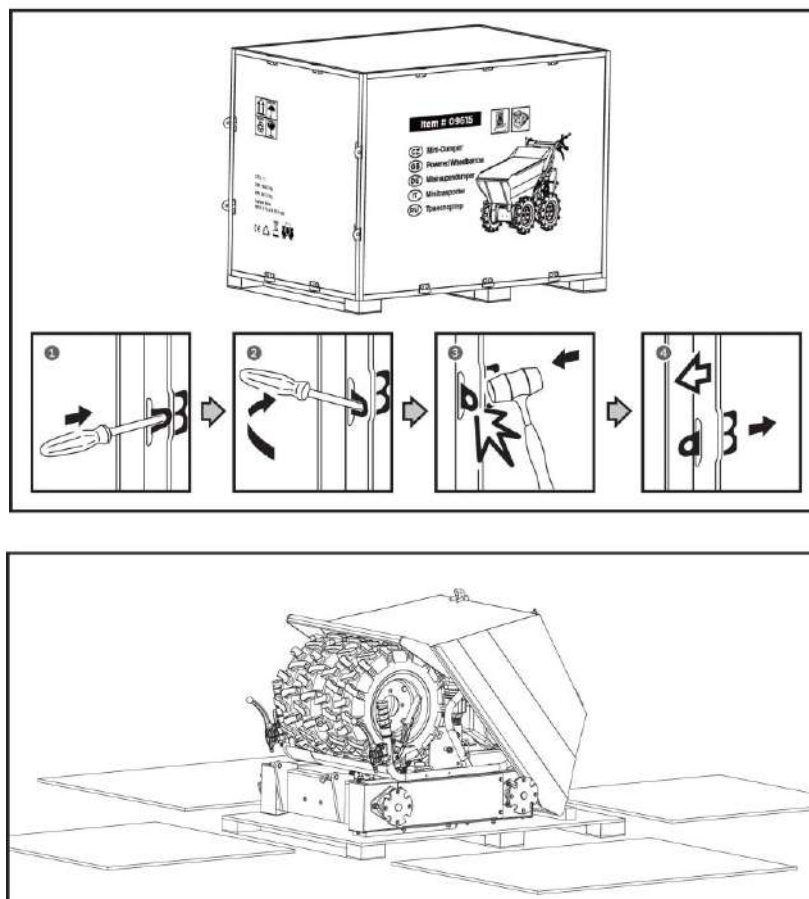

CONTENIDO SUMINISTRADO

El minidúmpper sobre orugas viene parcialmente ensamblado y se envía en un paquete cuidadosamente embalado. Una vez que se hayan retirado todas las piezas del paquete, debe tener:

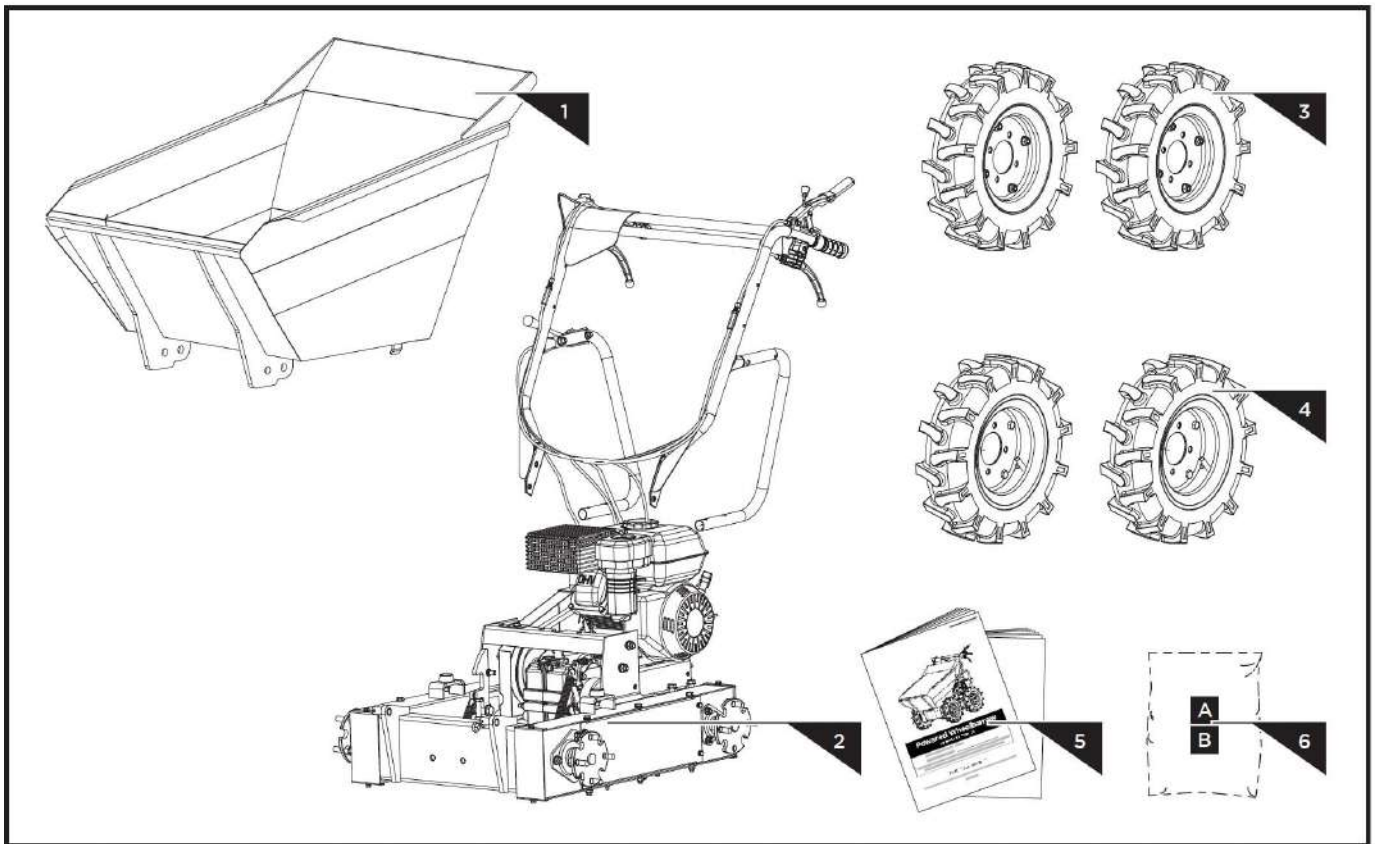

1. Caja de volcado
2. Marco principal
3. Ruedas (derecha)
4. Ruedas (izquierda)
5. Manual del operador y manual del motor
6. Bolsa de tornillos y arandelas

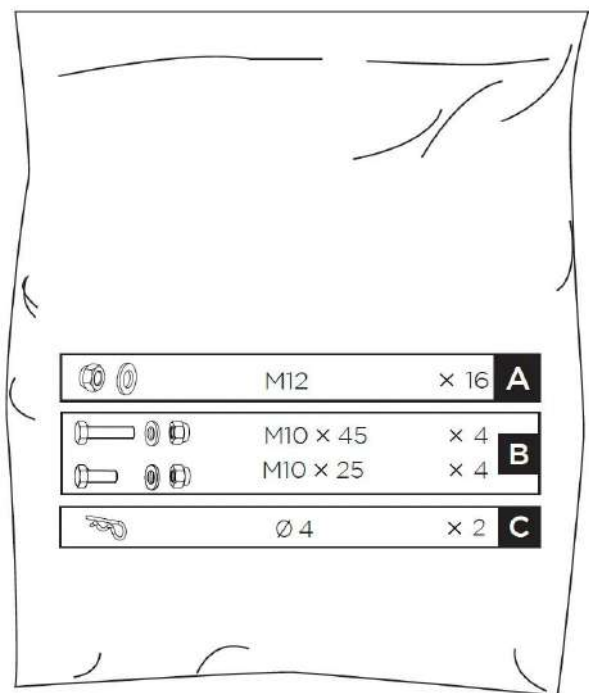

MONTAJE

Esta mini carretilla motorizada fue parcialmente ensamblada en fábrica. Para ensamblar su máquina siga las instrucciones a continuación.

MONTAJE DE RUEDAS

Monte las ruedas y fíjelas con tuercas M12.

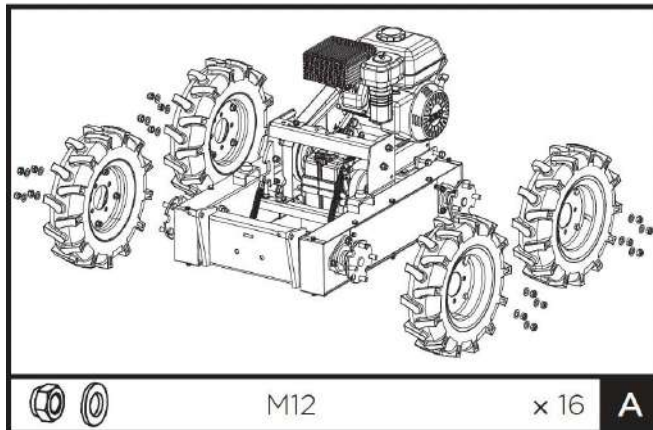

CONJUNTO DE CAJA DE DESCARGA

Instale la caja de descarga y fije el frente con dos clips de 4 R.

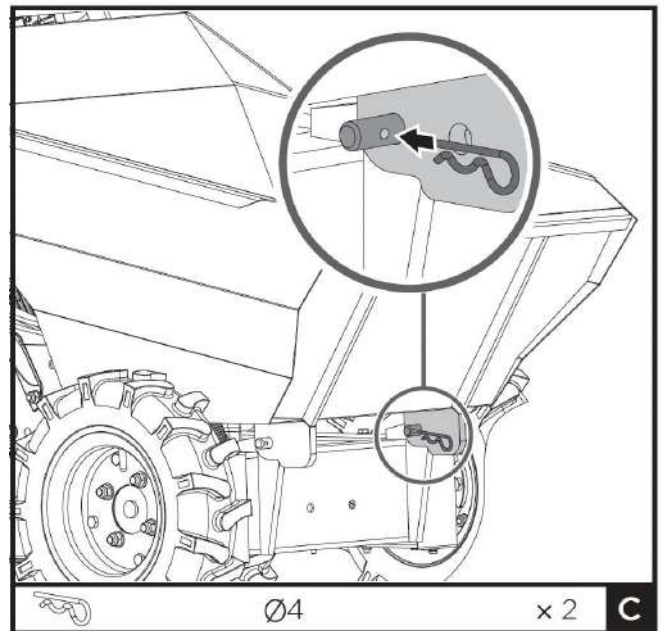

CONJUNTO DE MARCO DE MANIJA

Monte el conjunto del marco de la manija en el chasis y asegúrelo con pernos, arandelas y tuercas M10X25 en la parte delantera y pernos, arandelas y tuercas M10X45 en la parte trasera.

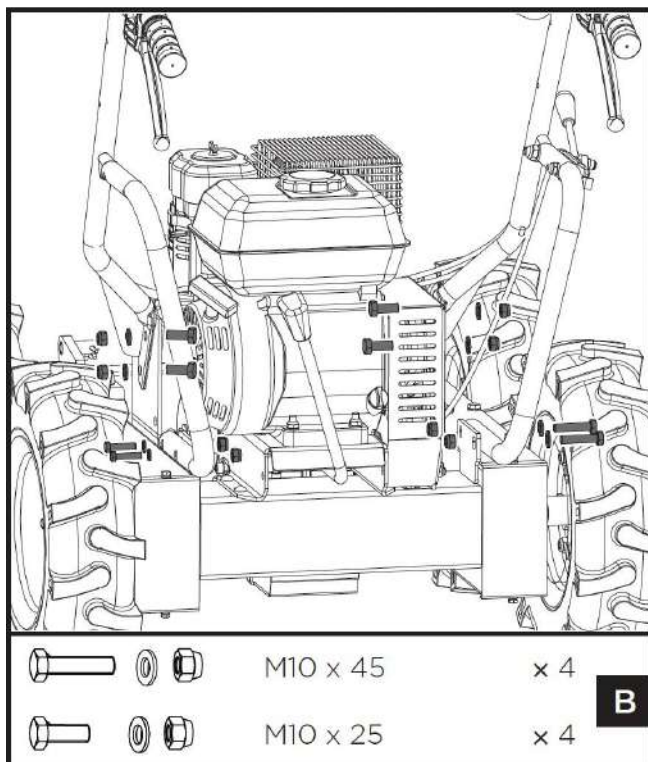

ACEITE DE MOTOR



SE HA DRENADO EL ACEITE PARA EL ENVÍO.

Si no llena el cárter del motor con aceite antes de arrancarlo, se producirán daños permanentes y se anulará la garantía del motor.

AGREGUE ACEITE DE ACUERDO CON EL MANUAL DEL MOTOR EMPAQUETADO POR SEPARADO CON SU CARRETILLA.

CONOZCA SU CARRETILLA MOTORIZADA

FUNCIONES Y CONTROLES

Interrupor de encendido/apagado del motor

Control del acelerador

Palanca de dirección derecha

Palanca de seguridad de bloqueo

Palanca de control del embrague

Palanca de dirección izquierda

Palanca de liberación de la tolva

Caja de volcado

Palanca de selección de marchas

Rueda

Caja de cambios

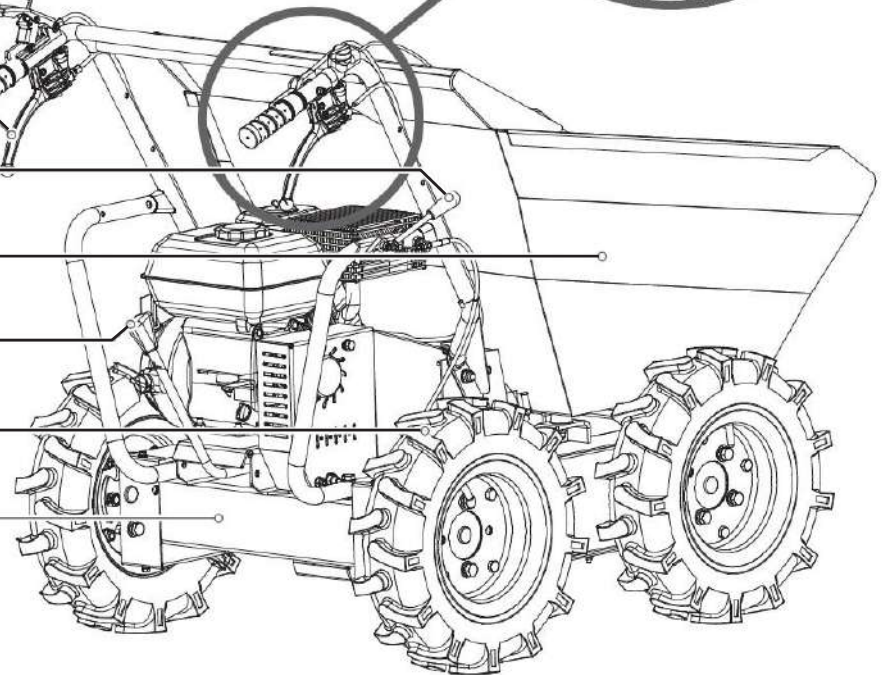
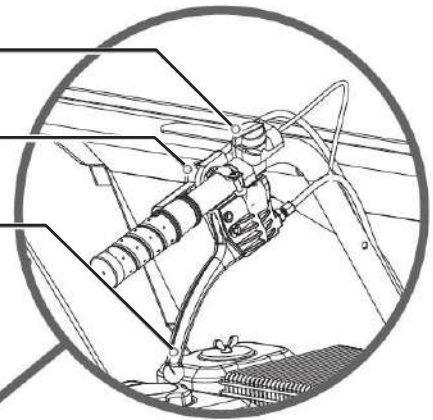

Mango de arranque de retroceso

Control de estrangulamiento

Válvula de cierre de combustible

Control del acelerador

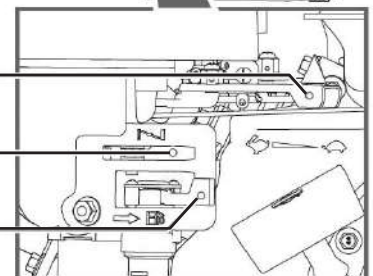
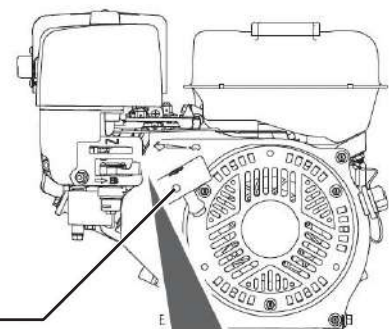

INTERRUPTOR DEL MOTOR

El interruptor del motor habilita y deshabilita el sistema de encendido.

El interruptor del motor debe estar en la posición ON para que el motor funcione.

Al girar el interruptor del motor a la posición APAGADO, se detiene el motor.

PALANCA DE CONTROL DEL EMBRAGUE Y PALANCA DE SEGURIDAD DE BLOQUEO

Presione hacia abajo la palanca de seguridad de bloqueo, luego apriete la palanca de control del embrague contra la manija del operador para acoplar el embrague.

Suelte la palanca, el embrague se desacoplará.

CONTROL DEL ACELERADOR

Controla la velocidad del motor. Coloque el control del acelerador en velocidad baja (L) o velocidad alta (H) o en una posición intermedia entre L y H para aumentar o disminuir la velocidad del motor.

PALANCA DE DIRECCIÓN IZQUIERDA

Utilice la palanca para girar a la izquierda.

PALANCA DE DIRECCIÓN DERECHA

Accione la palanca para girar a la derecha.

PALANCA DE SELECCIÓN DE MARCHAS

Controla los movimientos de avance o retroceso de la máquina.

MANGO BASCULANTE

Controla el vuelco de la caja de descarga. Gire la manija basculante A en la dirección de la flecha para liberar el limitador B del gancho C. Se liberará la caja de descarga.

Después de inclinar la carga, gire la manija A hacia atrás para restablecer el limitador B en el gancho C, lo que bloqueará la caja de descarga.

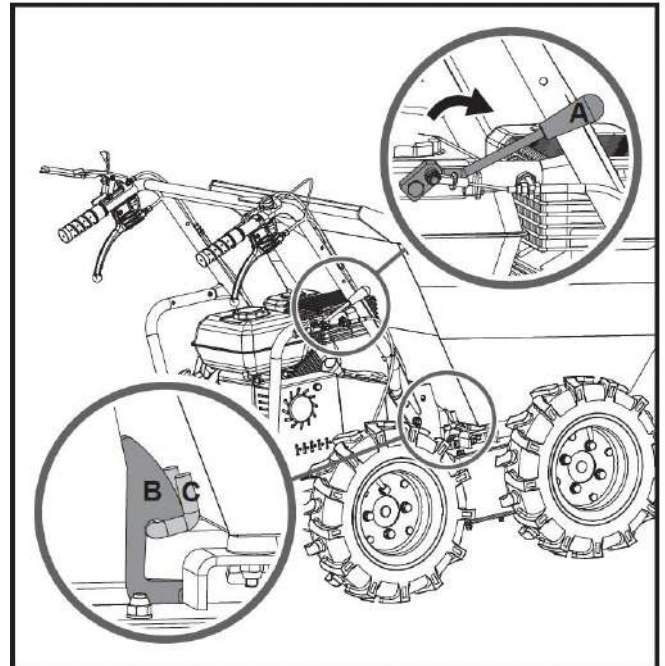

Antes de comenzar a utilizar la tolva, verifique la caja de volcado para asegurarse de que esté bloqueada como se muestra en el diagrama a continuación.

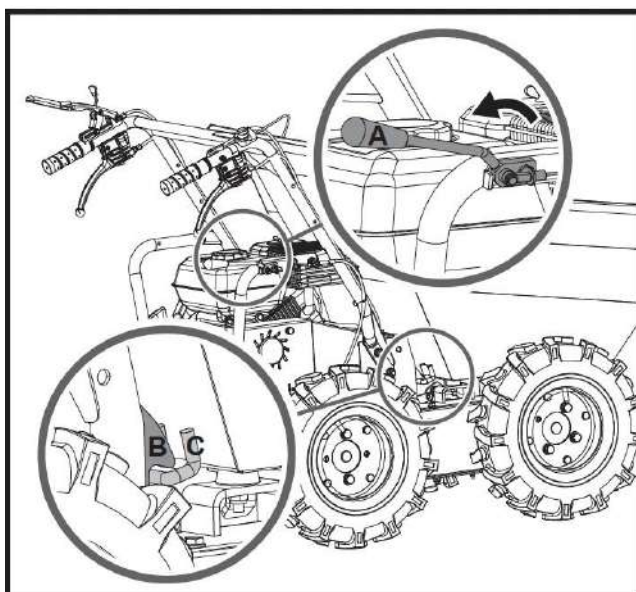
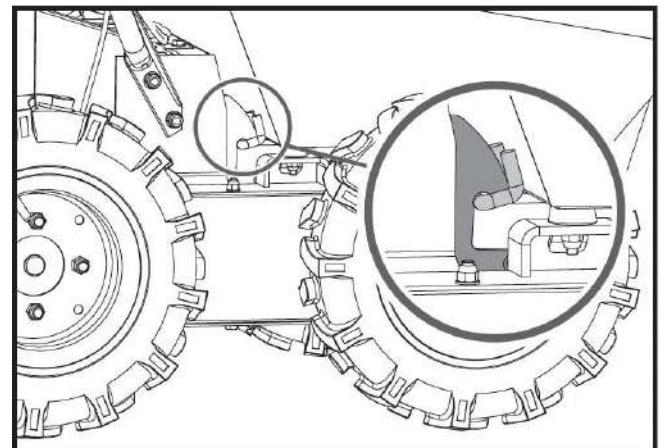

OPERACIÓN

AGREGAR ACEITE AL MOTOR



El motor se envía sin aceite. No arranque el motor antes de agregar aceite. Consulte el manual de su motor para conocer el grado adecuado de aceite que debe agregar.

1. Asegúrese de que la carretilla eléctrica esté sobre una superficie plana y nivelada.
2. Retire la tapa de llenado/varilla medidora de aceite para agregar aceite.

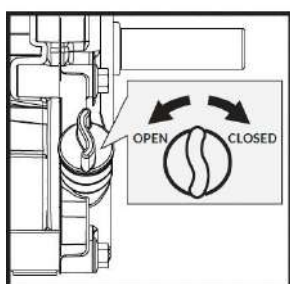

3. Usando un embudo, agregue aceite hasta la marca LLENO en la varilla medidora. (Consulte el manual del motor para conocer la capacidad de aceite, las recomendaciones de aceite y la ubicación de la tapa de llenado).

NO LLENE DEMASIADO. Verifique el nivel de aceite del motor diariamente y agregue según sea necesario.

AGREGAR GASOLINA AL MOTOR



La gasolina es altamente inflamable y explosiva. Puede sufrir quemaduras o sufrir lesiones graves al manipular combustible. Tenga mucho cuidado al manipular gasolina.



Llene el depósito de combustible al aire libre, nunca en el interior. Los vapores de gasolina pueden encenderse si se acumulan dentro de un recinto. Puede producirse una explosión.

El motor debe estar apagado y dejarse enfriar al menos dos minutos antes de agregar

combustible.

Retire el tapón de llenado de combustible y llene el tanque.

(Consulte el manual del motor para conocer la capacidad de combustible, las recomendaciones de combustible y la ubicación de la tapa de combustible).



IMPORTANTE: ¡NO LLENE DEMASIADO!

Este equipo y/o su motor pueden incluir emisiones evaporativas. Componentes del sistema de control, requeridos para cumplir con las regulaciones EPA, CARB y/o EURO V, que solo funcionarán correctamente cuando el tanque de combustible se haya llenado al nivel recomendado. El llenado excesivo puede causar daños permanentes a los componentes del sistema de control de emisiones evaporativas. Llenar hasta el nivel recomendado garantiza un espacio de vapor necesario para permitir la expansión del combustible. Preste mucha atención mientras llena el tanque de combustible para asegurarse de que no se exceda el nivel de combustible recomendado dentro del tanque. Utilice un recipiente de gasolina portátil con un dispensador del tamaño adecuado. pico al llenar el tanque. No utilice embudo u otro dispositivo que obstruya la visión del proceso de llenado del tanque.

1. Vuelva a instalar la tapa del combustible y apriétela. Limpie siempre el combustible derramado.

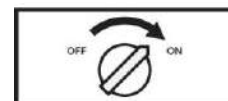

ARRANCAR EL MOTOR

1. Mueva el interruptor del motor a la posición ON.
2. Abra la válvula de cierre de combustible.
3. Mueva la palanca del estrangulador a la posición CERRADO.

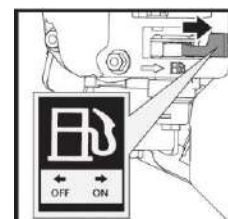

Si el motor está caliente, no es necesario cerrar el

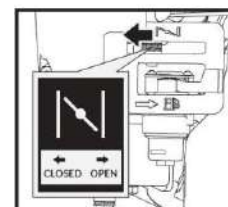

estrangulador.

4. Mueva ligeramente la palanca del acelerador a la velocidad RÁPIDA.

5. Tire del arrancador de retroceso hasta que arranque el motor.

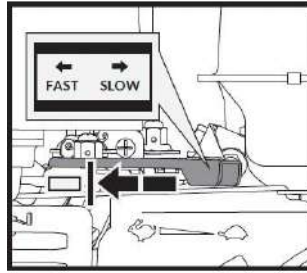

Devuelva el retroceso a la posición inicial después de cada tirón. Repita los pasos según sea necesario. Una vez que el motor haya arrancado, coloque el acelerador en la posición RÁPIDO antes de operar la unidad.

La retracción rápida de la cuerda de arranque (contragolpe) empujará su mano y brazo hacia el motor más rápido de lo que puede soltar. Podrían producirse huesos rotos, fracturas, hematomas o esguinces.

OPERANDO

Después de que el motor se caliente, tire de la palanca del acelerador para acelerar la velocidad del motor.

La carretilla eléctrica tiene palancas de dirección en el manillar y esto hace que la dirección sea muy fácil. Para girar a la derecha o a la izquierda, simplemente opere la palanca de dirección derecha o izquierda correspondiente.

La sensibilidad de la dirección aumenta en proporción a la velocidad de la máquina y, con la máquina vacía, basta con una ligera presión sobre la palanca para girar. Mientras que cuando la máquina está cargada, se requiere más presión.

La carretilla eléctrica tiene una capacidad máxima de 400 kg. Sin embargo, es aconsejable evaluar la carga y ajustarla según el terreno sobre el que se utilizará la máquina. Por ello es aconsejable recorrer estos tramos con marchas cortas y extremando las precauciones.

En tales situaciones, la máquina se debe mantener en marcha baja durante todo el

tramo.

Evite las curvas cerradas y los cambios frecuentes de dirección mientras conduce por la carretera, especialmente en terrenos accidentados y duros llenos de puntos agudos e irregulares con un alto grado de fricción.

Recuerde tener cuidado al trabajar en condiciones climáticas adversas (hielo, lluvia intensa y nieve) o en tipos de terreno que puedan desestabilizar la carretilla eléctrica.

Cuando se suelta la palanca de control del embrague, la máquina se detendrá y frenará automáticamente.

Si la máquina se detiene en una pendiente pronunciada, se debe colocar una cuña contra una de las ruedas.

RALENTÍ

Coloque la palanca de control del acelerador en la posición LENTA para reducir la tensión en el motor cuando no se está realizando trabajo. Reducir la velocidad del motor ayudará a prolongar la vida útil del motor, además de conservar combustible y reducir el nivel de ruido.

DETENER EL MOTOR

Para detener el motor en caso de emergencia, simplemente gire el interruptor del motor a la posición APAGADO.

En condiciones normales, utilice el siguiente procedimiento:

1. Mueva la palanca del acelerador a la posición LENTO.
2. Deje el motor en ralentí durante uno o dos minutos.
3. Gire el interruptor del motor a la posición APAGADO.
4. Gire la palanca de la válvula de combustible a la posición APAGADO.



No se recomienda detenerse repentinamente a alta velocidad bajo una carga pesada. Podrían producirse daños en el motor.



No mueva el control del estrangulador a CERRAR para detener el motor. Puede producirse un retroceso o daños al motor.

MANTENIMIENTO

El mantenimiento de su mini carretilla eléctrica garantizará una larga vida útil a la máquina y a sus componentes.

MANTENIMIENTO PREVENTIVO

- Apague el motor y desengrane todas las palancas de comando. El motor debe estar frío.
- Mantenga la palanca del acelerador del motor en su posición LENTA y retire el cable de la bujía y asegúrelo.
- Inspeccionar el estado general de la carretilla motorizada. Verifique si hay tornillos flojos, desalineación o atascamiento de piezas móviles, piezas agrietadas o rotas y cualquier otra condición que pueda afectar su funcionamiento seguro.
- Utilice un cepillo suave, una aspiradora o aire comprimido para eliminar todos los contaminantes de la máquina. Luego utilice aceite ligero de alta calidad para lubricar todas las piezas móviles.
- Revise el cable de la bujía con regularidad para detectar signos de desgaste y reemplácelo cuando sea necesario.



Nunca utilice una “lavadora a presión” para limpiar su unidad. El agua puede penetrar áreas estrechas de la máquina y su caja de transmisión y causar daños a los husillos, engranajes, cojinetes o el motor. El uso de limpiadores a presión acortará la vida útil y reducirá la capacidad de servicio.

AJUSTE DEL EMBRAGUE

A medida que el embrague se desgasta, la misma palanca podría tener una apertura más amplia, siendo tan incómoda de usar. Esto significa que es necesario ajustar el cable, colocando la palanca del embrague en su

posición original actuando sobre el dispositivo de regulación y la contratuerca.

AJUSTE DE LA DIRECCIÓN

Si tiene dificultades para dirigir la unidad, deberá ajustar las palancas de dirección con los ajustadores especiales. Afloje la contratuerca y desenrosque los ajustadores para eliminar el juego en el cable, que puede ocurrir después del uso inicial o del desgaste normal. Tenga mucho cuidado de no desenroscar demasiado los ajustadores porque esto puede crear otro problema: la pérdida de tracción.

Recuerde apretar la contratuerca cuando haya terminado.

LUBRICACIÓN

La caja de cambios está prelubricada y sellada en fábrica.

Controlar el nivel de aceite cada 50 horas de trabajo.

Quitar el tapón y comprobar, con la máquina en posición horizontal, que el aceite llegue a las dos muescas. Si es necesario, agregue el aceite. Se recomienda aceite para engranajes GL-5 o GL-6, SAE80W-90. No utilice aceite sintético. El aceite debe cambiarse cuando esté caliente desenroscando el tapón de llenado y el tapón equipado con un tapón de aceite. varilla graduada. Cuando el aceite esté completamente drenado, vuelva a colocar el tapón de llenado y llene con aceite nuevo.

PRESIÓN DE LLANTA

Verifique la presión de los neumáticos periódicamente para asegurarse de que estén inflados correctamente. La presión recomendada es 30 psi para todos los neumáticos.

La separación de las piezas del neumático y la llanta es posible cuando se les da servicio incorrectamente.

No intente montar un neumático sin el equipo y experiencia para realizar el trabajo.

No infle las bridas por encima de la presión recomendada.

No suelde ni caliente un conjunto de rueda y neumático. Lata de soldadura estructuralmente

debilitar o deformar la rueda.

El calentamiento puede causar un aumento en la presión del aire que resulta en una explosión. No se pare delante o encima del conjunto del neumático mientras lo infla.

MANTENIMIENTO DEL MOTOR

Consulte el Manual del motor incluido en su unidad para obtener información sobre el mantenimiento del motor. El manual de su motor proporciona información detallada y un programa de mantenimiento para realizar las tareas.

ALMACENAMIENTO

- Si la mini carretilla eléctrica no se utilizará durante un período superior a 30 días, siga los pasos a continuación para preparar su unidad para el almacenamiento.
- Drene el tanque de combustible por completo. El combustible almacenado que contiene etanol o MTBE puede empezar a estropearse en 30 días. El combustible rancio tiene un alto contenido de goma y puede obstruir el carburador y restringir el flujo de combustible.
- Arranque el motor y déjelo funcionar hasta que se detenga. Esto asegura que no quede combustible en el carburador. Haga funcionar el motor hasta que se detenga.
- Esto ayuda a evitar que se formen depósitos de goma dentro del carburador y posibles daños al motor.
- Mientras el motor aún está caliente, drene el aceite del motor. Rellene con aceite nuevo del grado recomendado en el Manual del motor.
- Utilice paños limpios para limpiar el exterior de la máquina y mantener las salidas de aire libres de obstrucciones.

- Guarde su unidad en un terreno plano en un edificio limpio y seco que tenga buena ventilación.



No almacene la máquina con combustible en un área no ventilada donde los vapores del combustible puedan alcanzar llamas, chispas, luces piloto o cualquier fuente de ignición.



No utilice detergentes fuertes ni limpiadores a base de petróleo al limpiar piezas de plástico. Los productos químicos pueden dañar los plásticos.

- Inspeccione si hay piezas sueltas o dañadas.
- Repare o reemplace las piezas dañadas y apriete los tornillos, tuercas o pernos flojos.

PROBLEMA	CAUSA	SOLUCIÓN
<p>El motor no arranca.</p>	<ol style="list-style-type: none"> 1. Cable de bujía desconectado. 2. Sin combustible o combustible rancio. 3. El estrangulador no está en posición abierta. 4. Línea de combustible bloqueada. 5. Bujía sucia. 6. Inundación del motor. 	<ol style="list-style-type: none"> 1. Conecte el cable de la bujía de forma segura a la bujía. 2. Llene con gasolina nueva y limpia. 3. El acelerador debe colocarse en el estrangulador para un arranque en frío. 4. Limpie la línea de combustible. 5. Limpie, ajuste el espacio o reemplace. 6. Espere unos minutos para reiniciar, pero no cebe.
<p>El motor funciona de forma errática.</p>	<ol style="list-style-type: none"> 1. Cable de bujía suelto. 2. Unidad funcionando en CHOKE. 3. Tubería de combustible obstruida o combustible viciado. 4. Ventilación obstruida. 5. Agua o suciedad en el sistema de combustible. 6. Filtro de aire sucio. 7. Ajuste inadecuado del carburador. 	<ol style="list-style-type: none"> 1. Conecte y apriete el cable de la bujía. 2. Mueva la palanca del estrangulador a APAGADO. 3. Limpie la línea de combustible. Llene el tanque con gasolina nueva y limpia. 4. Limpiar la ventilación. 5. Drene el tanque de combustible. Vuelva a llenar con combustible nuevo. 6. Limpie o reemplace el filtro de aire. 7. Consulte el Manual del motor.
<p>El motor se sobrecalienta.</p>	<ol style="list-style-type: none"> 1. Bajo nivel de aceite del motor. 2. Filtro de aire sucio. 3. Flujo de aire restringido. 4. Carburador mal ajustado. 	<ol style="list-style-type: none"> 1. Llene el cárter con aceite adecuado. 2. Limpie el filtro de aire. 3. Retire la carcasa y límpiela. 4. Consulte el Manual del motor.
<p>La máquina no se mueve mientras el motor está funcionando.</p>	<ol style="list-style-type: none"> 1. La marcha no está seleccionada correctamente. 2. Las pistas de conducción no son lo suficientemente estrechas. 	<ol style="list-style-type: none"> 1. Asegúrese de que la palanca de cambios no esté entre dos marchas diferentes. 2. Apriete las pistas de conducción.

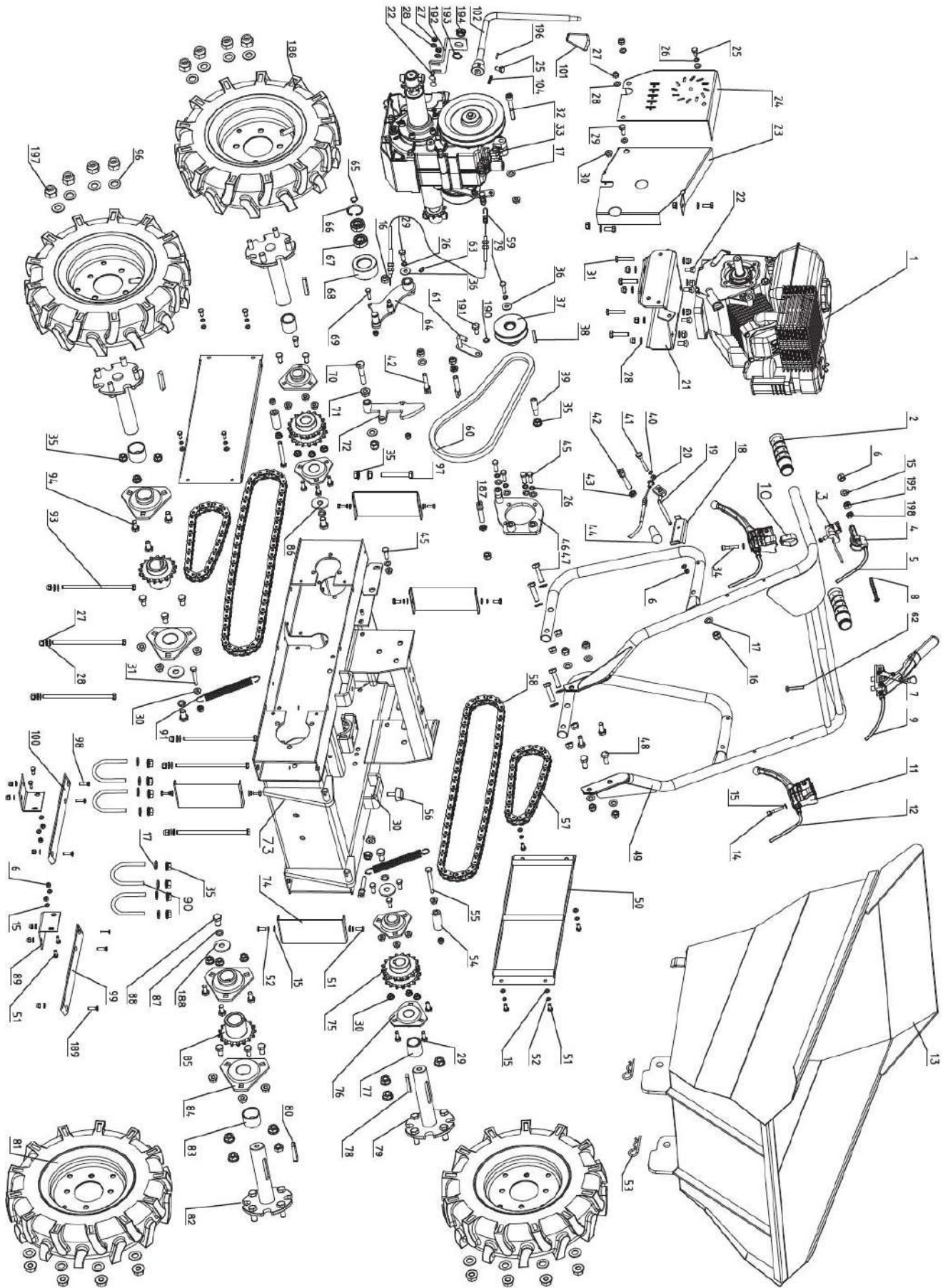

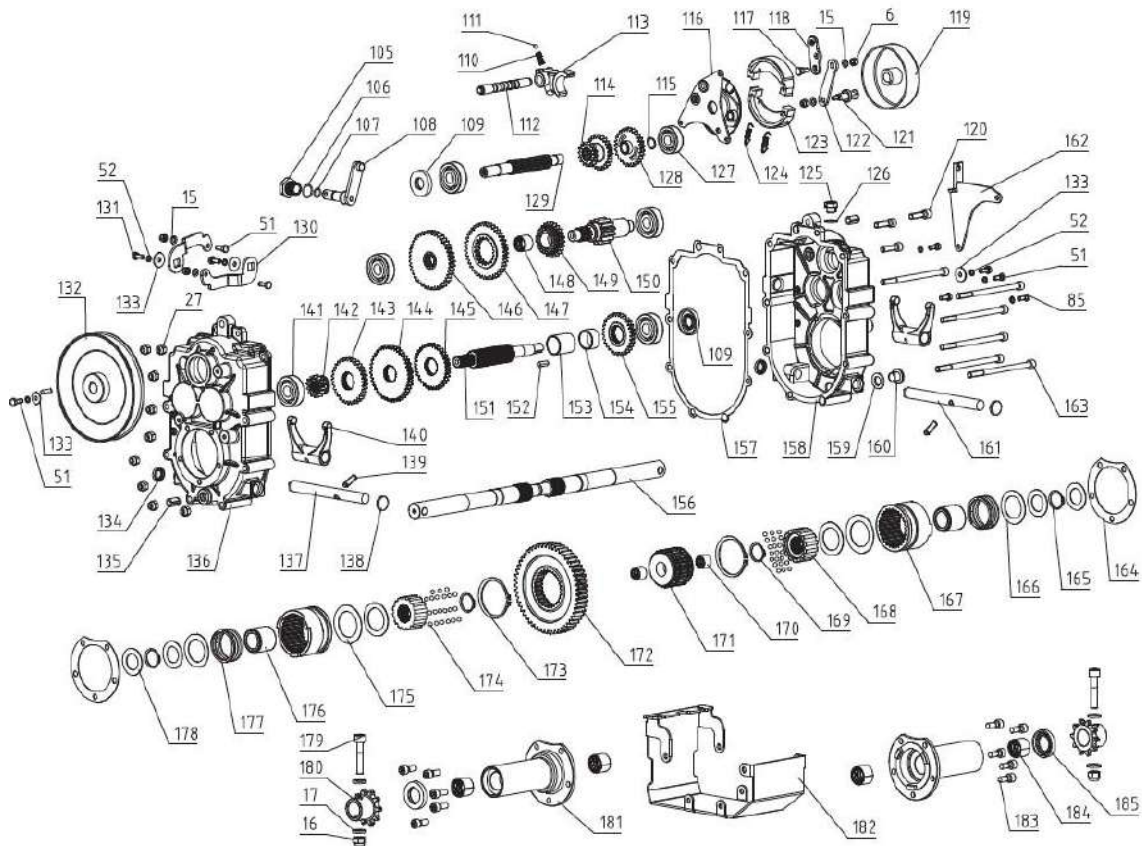

No.	Description	Q'ty
1	Engine	1
2	Handle Sleeve	2
3	ON/OFF Switch	1
4	Throttle Lever	1
5	Throttle Cable	1
6	Locknut M6	17
7	Clutch Control Lever	1
8	Screw M6x55	1
9	Clutch Control Cable	1
10	Hoop	1
11	Down Lever	2
12	Right/Left Steering Cable	2
13-1	Box	1
14	Screw M6x65	1
15	Washer 6	32
16	Lock nut M10	31
17	Washer 10	36
18	Cable Plate	1

No.	Description	Q'ty
19	Rocker Lever	1
20	Dumper Box Cable	1
21	Mounting Base for Engine	1
22	Square Neck Bolt	6
23-1	Pulley Front Cover	1
24-1	Pulley Back Cover	1
25	bolt M8X16	1
26	Spring Washer 8	9
27	Lock Nut M8	53
28	Washer 8	52
29-1	Bolt M8X20	18
30	Flange Nut M8	10
31	Bolt M8X40	5
32	Bolt M8X60	1
33-1	Gear Box	1
34	Screw M6X35	1
35	Flange Nut M10	9
36	Plain washers-large	6

No.	Description	Q'ty
37-1	Belt Pulley	1
38	Flat Key B5x40	1
39	Belt Shaft	1
40	Circlip 8	1
41	Rockshaft	1
42	Cable Fixed Pin 1	2
43	Thin Nut M10	5
44	Taper Knob	1
45	Bolt M8X25	5
46	Fixed Bracket	1
47	Bolt M10X45	4
48	Bolt M10X25	4
49-1	Handle Frame Assembly	1
50	Cover Weldment	2
51	Bolt M6X16	21
52	Spring Washer 6	25
53	Pin ø4	2
54	Chain Guide Posts	2
55-1	Bolt M8X70	2
56	Rubber Bolt M8X25	2
57	Chain 2	2
58	Chain 1	2
59-1	Brake Cable	1
60	B-Belt	1
61	Belt Guide Weldment	1
62	Screw M6X16	1
63	Oil Nipple M6	1
64	Tensioner Pulley Bracket	1
65	Circlip 15	1
66	Circlip 35	1
67	Bearing 6202	2
68	Tensioner Pulley	1
69-1	Bolt M6X25	1
70-1	Bolt M12X60	1
71	Flange Nut M12	1
72-1	Limiting Plate	1
73-1	Chasis	1
74	Fender	4
75	Rear Chainwheel	2
76	Bearing 205	4

No.	Description	Q'ty
77	Bush 2	2
78	Flat Key A8x60	2
79-1	Rear Rim	2
80	Flat Key A10x60	2
81-1	Left Wheel	2
82-1	Front Rim	2
83	Bush 1	4
84	Bearing 307	4
85	Front Rim	2
86	Washer 40x12.5x4	4
87	Spring Washer 12	4
88	Bolt M12x20	4
89	Small Connecting Plate	2
90	Wheel Axle Press Board	4
91	Spring	2
93	Bolt M8x175	6
94-1	Bolt M10x25	12
96	Washer 12	18
97-1	Bolt M10x70	1
98	Screw M6x20	4
99	Chain Pad (Right)	1
100	Chain Pad (Left)	1
101	Lever Knod	1
102	Lever	1
104-1	Pin 5x30	1
105	Orientation Nut	1
106	O-Ring 17x1.8	1
107	O-Ring 11.2x1.8	1
108	Lever Mount Bracket	1
109	Seal FB17x47x7	1
110	Spring	1
111	Steel Ball 6	1
112	Gearshift Fork Shaft	1
113	Gearshift Fork	1
114	Slip Duplex Pulley	1
115	Ciclip 15	1
116	Rivet Assembly	1
117	Joint Bolt	1
118	Plate	1
119	Expansion Brake Cover	1

No.	Description	Q'ty
120	Bolt M8x30	3
121	Bolt	1
122	Brake Pull Plate	1
123	Brake Disk	2
124	Spring	2
125	Vent-Plug	1
126	Gasket	1
127	Bearing 6302	1
128	Pulley	1
129	Shaft I	1
130	Swing Plate	2
131	Bolt M6x20	2
132	Pulley	1
133	Big Washer 6	4
134	Seal FB16x22x4	2
135	Pin 12x20	2
136	Gear Box Case (R)	1
137	Clutch Fork Shaft (R)	1
138	Plug	2
139	Screw M8x25	2
140	Clutch Fork Shaf	2
141	Bearing 6303	5
142	Gear II-5	1
143	Gear II-4	1
144	Gear II-3	1
145	Gear II-2	1
146	Gear III-4	1
147	Gear III-3	1
148	Gear III-3 Bush	1
149	Gear III-2	1
150	Gear Shaft III	1
151	Shaft II	1
152	Key C5x20	2
153	Bush 1	1
154	Bush 2	1
155	Gear II-1	1
156-1	Output Shaft	2
157	Output Gear Bush Gasket	1
158	Gear Box Case (L)	1
159	Washer Groupware 14	1

No.	Description	Q'ty
160	Plug M14x1.5	1
161	Clutch Fork Shaft (L)	1
162	Cable Connecting Plate Weldment	1
163	Bolt M8x130	6
164	Output Gear Bush Gasket	2
165	Ciclip 25	2
166	Spring Gasket	4
167	Clutch Bush	2
168	Joint Bush	2
169	Ciclip 26	2
170	Joint Bush Composite Bushing	2
171	Joint Bush	1
172	Output Gear	1
173	Ciclip 58	2
174	Steel Ball 5	42
175	Spring Gasket	2
176	Spring Guidebush	2
177	Clutch Spring	2
178	Gasket 1	4
179	Screw M10x50	2
180	Driving Wheel	2
181-1	Output Shaft House	2
182	Guard Cover	1
183	Bolt M8x20	10
184	Output Shaft Composite Bushing	4
185	Seal FB42x25x7	2
186	Right Wheel	2
187	Cable Stopper (Short)	3
188	Washer 48x12.5x4	2
189	Screw M6x16	2
190	Spring Washer 10	1
191	Bolt M10x16	1
192	Fixed Plate	1
193	Ciclip 22	1
194	Support Sleeve	1
195	Nut M6	1
196	Pin 3x30	1
197	Lock Nut M12	17
198	Thin Nut M6	1

ATENCIÓN

Este aparato no está diseñado para ser utilizado por personas (incluidos niños) con capacidades físicas o sensoriales reducidas, o falta de experiencia y conocimiento, a menos que sean supervisados o instruidos acerca del uso del aparato por una persona responsable de su seguridad, los niños deben ser supervisados para asegurarse de que no juegan con el aparato.

**“ELIMINACIÓN DE RESIDUOS DE EQUIPOS ELÉCTRICOS Y ELECTRÓNICOS POR PARTE DE USUARIOS PARTICULARES EN LA UNIÓN EUROPEA”**

Este símbolo en el producto o en su envase indica que no debe eliminarse junto con los desperdicios generales de casa. Es responsabilidad del usuario eliminar los residuos de este tipo, depositándolos en un “punto limpio” para el reciclado de residuos eléctricos y electrónicos. La recogida y el reciclado selectivos de los residuos de aparatos eléctricos en el momento de su eliminación contribuirán a conservar los recursos naturales y a garantizar el reciclado de estos residuos de forma que se proteja el medio ambiente y la salud. Para obtener más información sobre los puntos de recogida de residuos eléctricos y electrónicos para reciclado, póngase en contacto con su ayuntamiento, con el servicio de eliminación de residuos domésticos o con el establecimiento en el que adquirió el producto.

Importado por: A38021770

Made in P.R.C.

Fabricado por ATR CO., LTD

